

Fahrzeugtechnik



**Der ständige
Wandel ist
Tradition
und Ansporn
zugleich**

Inhaltsverzeichnis

Einachs 3-Seitenkipper	Seiten 6 – 11
Tandem 3-Seitenkipper	Seiten 12 – 15
Zweiachs 3-Seitenkipper	Seiten 16 – 27
Dreiachs 3-Seitenkipper	Seiten 28 – 29
Ballentransportwagen	Seiten 30 – 35
Kistentransportwagen	Seiten 36 – 37
Muldenkipper	Seiten 38 – 45
Steinmulde	Seiten 46 – 47
Baumulden	Seiten 48 – 49
Hakenlifte	Seiten 50 – 57
Stalldungstreuer	Seiten 58 – 67
Abschiebetechnik	Seiten 68 – 73
Kombinationsfahrzeuge und Ladekräne	Seiten 74 – 85
Kransteuerungen	Seiten 86 – 87
Holzrückewagen und Ladekräne	Seiten 88 – 91
Optionale Ausrüstungsmöglichkeiten	Seiten 92 – 99

Komponenten von Marktführern...

Wir verarbeiten ausschließlich die hochwertigsten Komponenten



Die europäischen Marktführer für Fahrwerksysteme im Transportgewerbe



An der Spitze des Hydraulikzylinder-Marktes



Weltmarktführer im Bereich Oberflächenbehandlung



Weltweit größter Stahlkonzern – vereint die beiden führenden Stahlproduzenten – Marktführer auf 4 Kontinenten



Erstklassige Reifen mit hoher Tragfähigkeit bei niedrigem Reifendruck



Perfekter, dichter Aufbau – stabile Bordwandprofile. Marktführer im Agrarbereich



Führender Anbieter von Kipplagern und Kipplager-Technik im Fahrzeugbau



Globaler Hersteller von hydraulischen Be- und Entladesystemen bzw. Hakenliftaggregaten



Einer der europäischen Innovations- und Qualitätsführer für Verschleiß- und Aufbautechnik im Nutzfahrzeugbereich



Weltweit tätiger Systemanbieter mit Produktschwerpunkt in Sicherheit, Umwelt und Fahrzeugdynamik

Die Qualität spricht für



Perfektion



Stabilität



Langlebigkeit



Höchste Präzision durch den Einsatz modernster Robotertechnologie



ACC Tauchgrundierung + Pulverbeschichtung

Im Oehler Fahrzeugbau werden die Stahlteile mit einer speziellen Oberflächenbeschichtung behandelt. Diese beinhaltet eine besondere Grundierung, die einen zusätzlichen Korrosionsschutz bietet.

Dieses moderne Tauchbeschichtungsverfahren beginnt mit der Reinigung und Entfettung der Teile, indem sie in verschiedene Bäder getaucht werden.

Im Anschluss garantiert die automatische Durchlaufanlage gleichmäßige Beschichtung mit der ACC- Grundierung (homogene Beschichtung) .

Durch starke Erhitzung wird das ACC eingebrannt und versiegelt jedes Teil.

Nach der Trocknung innen wie außen werden die Teile pulverbeschichtet und mit der entsprechenden Farbe versehen.

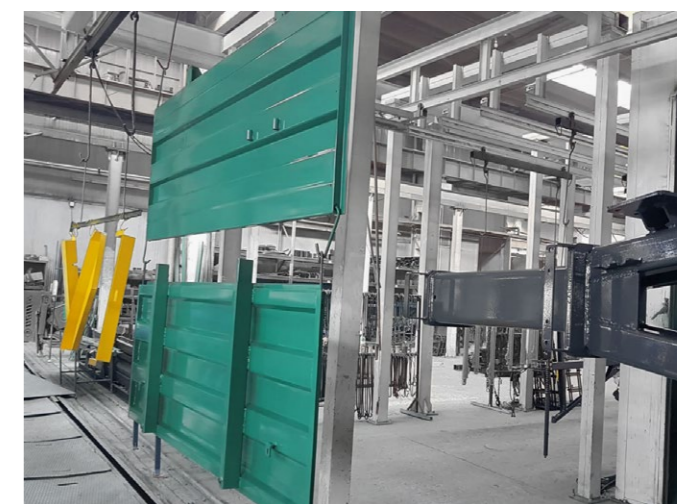

Dieses aufwendige Verfahren gewährleistet einen einzigartigen Korrosionsschutz, UV-Beständigkeit sowie Langlebigkeit!

3-Seitenkipper

Der wendige Universalkipper für Land - Forst - Galabau



OL EDK 20
Einachs



Modell	OL EDK 20
Artikel Nr.	107209
zul. Gesamtgew. kg	2.000
Leergew. ca. kg	500
Brücke mm, L x B x H	2290 x 1200 x 400
Plattformhöhe ca. mm*	760
Kippzylinder-Stufen	3
max. Achstragfähigkeit kg	2.000
Spurbreite ca. mm	900
Bereifung	26x12 LG 306 8 PR
Bremse	Auflauf-Rückfahr-automatik

- Unterfahrerschutz
- ACC Tauchgrundierung und Pulverbeschichtung
- Extrem niedrige Plattformhöhe
- Durchgehende Bodenplatte - nicht geschweißt 4mm
- Schlegl Achse bis 25 km/h geeignet
- besonders schmale Spur (900mm)

* Höhe je nach Reifengröße (Fabrikat)

EDK 60 SG

Bodenschonend mit Breitreifen und Höhenausgleichend

OL EDK 60 SG
Einachs



OL EDK 60 SG 1000mm pendelbare Rückwand



OL EDK 60 SG Einstieg Innenseite optional



OL EDK 60 SG Stabiler Unterbau



OL EDK 60 SG Höhenausgleich durch Pendelachse

Ideal für empfindliche Rasenoberflächen wie z.B. Fußballstadien, Trainings- oder Golfplätze

Modell	OL EDK 60 SG
Artikel Nr.	118440
zul. Gesamtgew. kg	6.000
Leergew. ca. kg	1.400
Brücke mm, L x B x H	3500 x 2140 x 500
Plattformhöhe ca. mm*	980
Kippzylinder-Stufen	4
max. Achstragfähigkeit kg	6.500
Spurbreite ca. mm	1900
Bereifung	260/70-15.3 TL 126 A8 Flot. +
Auflauf-Rückmatik-Brems-einrichtung	Serie

* Höhe je nach Reifengröße (Fabrikat)

3-Seitenkipper EINACHS

Die S-Linie für Profis



OL EDK 60 S mit Grundbordwand

OL EDK 60 S
Einachs



OL EDK 60 S mit einem Aufsatz



OL EDK 60 S mit zwei Aufsätzen

OL EDK 35 S
Einachs



OL EDK 35 S mit Laubaufsatz



Rahmenverlängerung inkl. Anbaubock für Kran
OL 4500 SG / P und OL 5600 SG / P ohne Rungenumbau

Die Klasse für Profis: Robust - Langlebig - Kompakt



Serienmäßige Ausrüstung

- Verwindungssteifes Fahrgestell aus stabilem C-Rahmen geschlossenem
- Auflauf-Rückfahrautomatik geflanscht (BPW)
- Perfekter dichter Aufbau: 2,5 mm Wandstärke, Grundbordwände mit hochwertigem Bordwandverschlüssen von Hestal & Bernhofer
- Stahlbordwände (Seitenwände und Rückwand) abklappbar, Aufsätze separat pendelbar, Zentralverriegelung hinten, Scheuerleiste, Kornschieber
- Brückenrahmen verwindungsfrei mit Längs + Querprofilen, geschraubte Eckrungen
- BPW-Achse bis 40 km/h geeignet (bis 6,5 to)
- klappbares Stützrad
- 12 Volt Beleuchtungsanlage, Steckdose hinten
- ACC-Tauchgrundierung und Pulverbeschichtung
- Präzisions-Kugelkipplager mit Überkreuzstecksicherung
- OL EDK 60 S mit Dreipunkt-Anbau und Zapfwellendurchtrieb möglich
- seitliche Kippung auch mit Aufsatz möglich (siehe Bild)
- Überdimensionaler Kippzylinder, Kardangelagert mit hartverchromter Kolbenstange und automatischer Hubbegrenzung



EDK S Linie Verriegelung

Modell	OL EDK 35 S	OL EDK 45 S	OL EDK 60 S	EDK 80S - 25 km/h
Artikel Nr.	101434	118440	100120	119240
zul. Gesamtgew. kg	3.500	4.500	6.000	8.000
Leergew. ca. kg	750	1.100	1.200	1.700
Brücke mm, L x B x H	2530 x 1420 x 400	3500 x 1800 x 500	3500 x 1800 x 500	4000 x 2100 (2060) x 500
Plattformhöhe ca. mm*	880	910	940	1060
Kippzylinder-Stufen	3	3	3	4
max. Achstragfähigkeit kg	3.500	7.000	7.000	8000
Spurbreite ca. mm	1100	1500	1500	1700
Bereifung	10.0/75-15.3		11.5/80-15.3	400/60 - 15.5 TL 145 A8 Flotation +
Bremse	Auflauf-Rückfahrautomatik			

* Höhe je nach Reifengröße (Fabrikat)

3-Seitenkipper EINACHS



Die Premiumklasse für Land-/Forstwirtschaft, Kommunen und Golfanlagen

OL EDK 60
Einachs



Der Große unter den Kleinen Stabiler Aufbau für härtesten Einsatz

OL EDK 35
Einachs



OL EDK 35 mit Laubaufsatz gekippt

OL EDK 80
Einachs



OL EDK 80 mit Aufsätzen



OL EDK 60 stabiler Unterbau

Serienmäßige Ausrüstung

- Verwindungssteifes Fahrgestell aus stabilem C-Rahmen geschlossenen
- Auflauf-Rückfahrautomatik geflanscht (BPW)
- Perfekter dichter Aufbau: 2,5 mm Wandstärke, Grundbordwände mit hochwertigen Bordwandverschlüssen von Hestal & Bernhofer
- Stahlbordwände (Seitenwände und Rückwand) separat pendelbar, Konische Brücke, Zentralverriegelung an 3 Seiten, Scheuerleiste, Kornschieber
- Brückenrahmen verwindungsfrei mit Längs + Querprofilen, geschraubte Eckrungen
- BPW-Achse für 25 km/h geeignet,
- BPW-Achse bis 40 km/h geeignet (bis 6,5 to)
- Klappbares Stützrad
- 12 Volt Beleuchtungsanlage, Steckdose hinten
- ACC-Tauchgrundierung und Pulverbeschichtung
- Präzisions-Kugelkipplager mit Überkreuzstecksicherung
- Überdimensionaler Kippzylinder, Kardangelagert mit hartverchromter Kolbenstange und autom. Hubbegrenzung

Zwei für Eins

Zapfwellendurchtrieb mit 3-Punkt Vorrichtung inklusiv Hydraulikantrieb: ermöglicht den Transport und Betrieb beliebiger Arbeitsgeräte



OL EDK 70 mit Laubaufsatz-
kasten für Sauger und
Dreipunktaufnahme Optional



OL EDK 70 mit Laubaufsatz für Laubsauger

Modell	OL EDK 60	OL EDK 70	EDK 80 - 25 km/h	EDK 80 - 40 km/h
Artikel Nr.	100019	100032	119241	119242
zul. Gesamtgew. kg	6.000	7.000	8.000	8.000
Leergew. ca. kg	1.600	1.600	2.200	2.200
Brücke mm, L x B x H	4000 x 2100(2060) x 500	4000 x 2100(2060) x 500	4500 x 2240(2180) x 500	4500 x 2240(2180) x 500
Plattformhöhe ca. mm*	1.080	1.140	1.080	1.060
Kippzylinder-Stufen	4	4	4	4
max. Achstragfähigkeit kg	7.000	8.000	8.000	8.000
Spurbreite ca. mm	1.700	1.700	1.700	1.700
Bereifung	13.0/75-16 TL 10 PR AW ¹	12.5/80-18/142 A8 ¹	400/60-15.5 TL 145 A8 Flotation+	19.0/45-17 18PR AW 708 BKT2
Bremse	Auflauf-Rückfahrautomatik	Haldex Druckluftbremse	Auflauf-Rückfahrautomatik	

* Höhe je nach Reifengröße (Fabrikat)

3-Seitenkipper TANDEM

OL TDK 80
Tandem

Das Multitalent

NEU mit ACC
Modernes Grundier- und Lackierverfahren.
Fahrzeug komplett mit Pulverbeschichtung



Ausgereift, Wertbeständig, Stabil



Der Druckluft-Riese

OL TDK 130
Tandem



OL TDK 130 mit Aufsätzen und Silorückwand

Serienmäßige Ausrüstung

- Verwindungssteifes Fahrgestell aus stabilem Rechteckrohrrahmen
- 5mm Bodenplatte
- 2-Kreis-Druckluft Bremseinrichtung
- Perfekter dichter Aufbau: 2,5 mm Wandstärke, Grundbordwände mit hochwertigen Bordwandverschlüssen von Hestal & Bernhofer
- Stahlbordwände (Seitenwände und Rückwand) separat pendelbar, Zentralverriegelung an 3 Seiten, Scheuerleiste, Kornschieber, Spannseile
- Konische Brücke, geschraubte Eckrungen
- BPW-Achse für 25/40 km/h geeignet, breite Spur
- Klappbares Stützrad
- 12 Volt Beleuchtungsanlage, Steckdose hinten
- ACC-Tauchgrundierung und Pulverbeschichtung
- Präzisions-Kugelkipplager mit Überkreuzstecksicherung
- Überdimensionaler Kippzylinder, Kardan-gelagert mit hartverchromter Kolbenstange und autom. Hubbegrenzung
- Optional in Niederbauweise

Modell	OL TDK 80 S	OL TDK 80	OL TDK 120	OL TDK 130	OL TDK 140
Artikel Nr.	103642	100037	100050	103618	103547
zul. Gesamtgew. Kg	8.000	8.000	12.000	13.000	14.000
Leergew. Ca. kg	2.100	2.480	2.500	2.700	3.000
Brücke mm, L x B x H	4000 x 2100(2060) x 500	4500 x 2240(2180) x 500	4500 x 2240(2180) x 600	4500 x 2240(2180) x 600	4500 x 2240(2180) x 600
Plattformhöhe ca. mm *	1.180	1.115	1.150	1.150	1.390
Kippzylinder-Stufen	4	4	5	5	5
max. Achstragfähigkeit kg	11.000	11.000	12.400	12.400	18.000
Spurbreite ca. mm	1.700	1.700	1.700	1.700	1.850
Bereifung	13.0/75-16 TL 10 PR AW (135A8) ²	13.0/75-16 TL 10 PR AW (135A8) ²	12.5/80-18/142 A8 ²	12.5/80-18/142 A8 ²	385/65R 22,5 runderneuert
Bremse	Auflauf-Rückfahrautomatik	Auflauf-Rückfahrautomatik	2-Kreis-Druckluft	2-Kreis-Druckluft	2-Kreis-Druckluft

* Höhe je nach Reifengröße (Fabrikat)

3-Seitenkipper TANDEM

OL TDK 160
Tandem

Der Allrounder

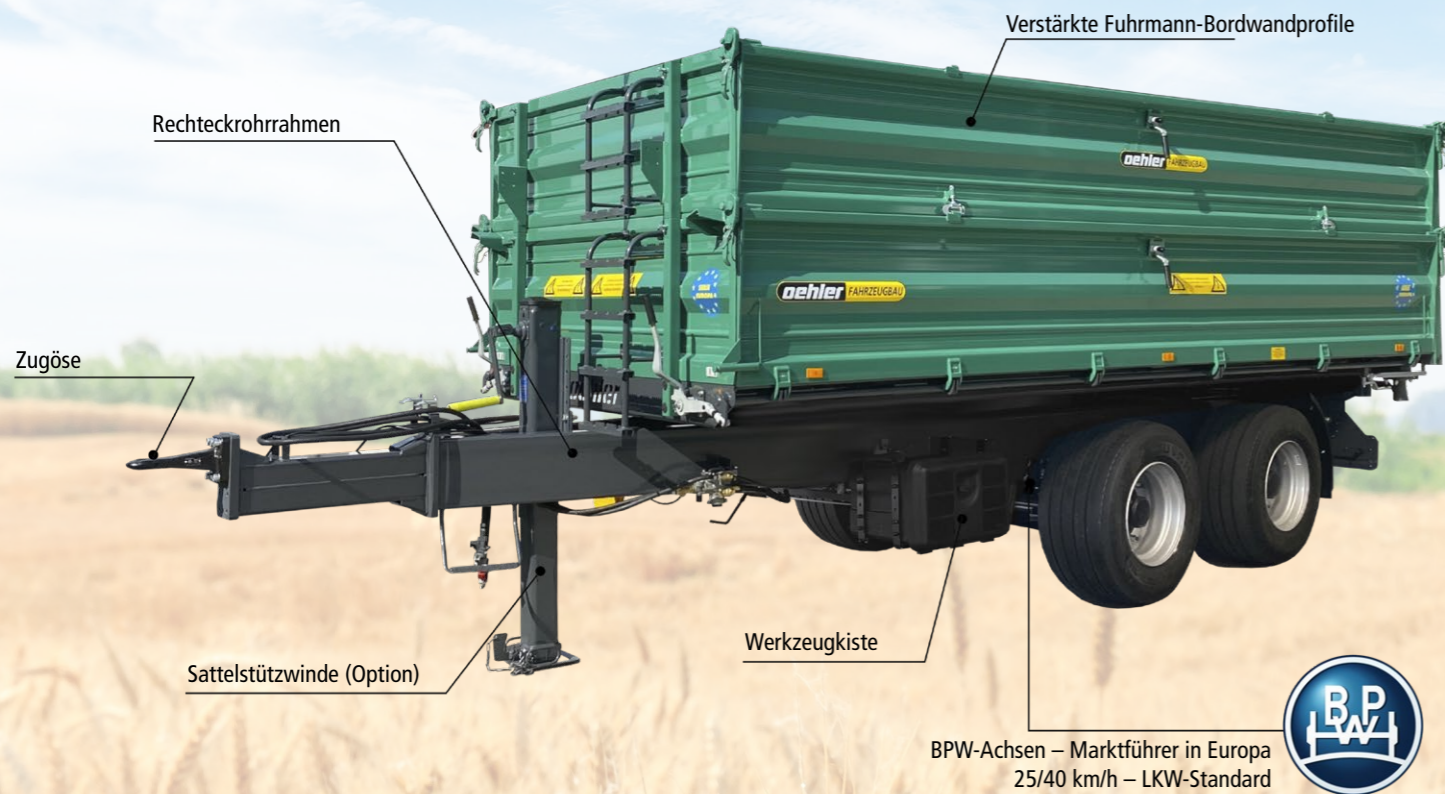

BPW-Achsen – Marktführer in Europa
25/40 km/h – LKW-Standard

Die Top-Klasse „Der Lohnunternehmer“

OL TDK 200
Tandem



TDK 200 mit Silierrückwand

Serienmäßige Ausrüstung

- Verwindungssteifes Fahrgestell aus stabilem Rechteckrohrrahmen, gefederte Zugdeichsel
- 2-Kreis-Druckluft Bremsenrichtung, ALB
- Perfekter dichter Aufbau: 2,5 mm Wandstärke, Grundbordwände mit hochwertigen Bordwandverschlüssen von Hestal & Bernhofer
- Stahlbordwände (Seitenwände und Rückwand) mit Mittelrungen, separat pendelbar, Scheuerleiste, Kornschieber
- Gummidichtung im Vertikalbereich
- Zentralverriegelung an 3 Seiten, geschraubte Eckrungen
- BPW-Achse für 25/40/60 km/h geeignet
- hydraulischer Stützfuß - doppelwirkend
- ACC-Tauchgrundierung und Pulverbeschichtung
- Präzisions-Kugelkipplager mit Überkreuzstecksicherung
- Überdimensionaler Kippzylinder, Kardangelagert mit hartverchromter Kolbenstange und autom. Hubbegrenzung



Silierrückwand



Unterbau



Silierrückwand



Unterbau

Modell	OL TDK 160	OL TDK 180	OL TDK 200
Artikel Nr.	100056	103565	100061
zul. Gesamtgew. Kg	16.000	18.000	20.000
Leergew. Ca. kg	3.300	3.800	4.600
Brücke mm, L x B x H	5000 x 2360(2300) x 600	5000 x 2360(2300) x 600	5240 x 2420 x 800 x 800
Plattform höhe ca. mm *	1.390	1.390	1.460
Kippzylinder-Stufen	5	5	5
max. Achstragfähigkeit kg	18.000	25.000	20.000
Spurbreite ca. mm	1.850	1.850	1.950
Bereifung	385/65 R 22,5 runderneuert	385/65 R 22,5 runderneuert	385/65 R 22,5 runderneuert ³
Bremse	2-Kreis-Druckluft	2-Kreis-Druckluft	2-Kreis-Druckluft, ALB

* Höhe je nach Reifengröße (Fabrikat)

3-Seitenkipper ZWEIACHS



Die Universalfahrzeuge

NEU



OL ZDK 160
Zweiachs

Serienmäßige Ausrüstung

- Verwindungssteifes Fahrgestell aus stabilem C-Rahmen geschlossen
- 2-Kreis-Druckluft Bremsenrichtung, 4-Rad gebremst
- Perfekter dichter Aufbau: 2,5 mm Wandstärke, Grundbordwände mit hochwertigen Bordwandverschlüssen von Hestal & Bernhofer
- Stahlbordwände separat pendelbar, Scheuerleiste, Spannseile, Kornschieber
- konische Brücke, Zentralverriegelung an 3 Seiten, geschraubte Eckrungen
- BPW-Achse für 25/40 km/h geeignet
- 12 Volt Beleuchtungsanlage, Steckdose hinten
- ACC-Tauchgrundierung und Pulverbeschichtung
- Präzisions-Kugelkipplager mit Überkreuzstecksicherung
- Überdimensionaler Kippzylinder, Kardan-gelagert mit hartverschroter Kolbenstange und autom. Hubbegrenzung



OL ZDK 120
Zweiachs

ZDK 120 mit Plane



ZDK 160 seitlich gekippt



ZDK 160 rückwärts gekippt

Modell	OL ZDK 70 S	OL ZDK 80	OL ZDK 120	OL ZDK 160
Artikel Nr.	101605	100072	100124	132560
zul. Gesamtgew. Kg	7.000 / 8.000	8.000	12.000	16.000
Leergew. Ca. kg	2.000	2.600	3.000	3.400
Brücke mm, L x B x H	4070 x 2030 x 500	4500 x 2240(2180) x 500	4500 x 2240(2180) x 600	5000 x 2360(2300) x 600
Plattformhöhe ca. mm *	1.080	1.170	1.310	1.340
Kippzylinder-Stufen	4	4	4	5
max. Achstragfähigkeit kg	12.000	12.000	12.600	20.000
Spurbreite ca. mm	1.700	1.700	1.700	1.850
Bereifung	260/70-15.3 TL 126A8 Flotation+ ¹	13.0/75-16 TL 10 PR AW (135A8) ¹	12.5/80-18/142 A8 ¹	385/65 R 22,5 runderneuert ²
Bremse	Auflauf-Rückfahr- automatik, 4-Rad gebremst	Auflauf-Rückfahr- automatik, 4-Rad gebremst	2-Kreis-Druckluft, 4-Rad gebremst	2-Kreis-Druckluft, 4-Rad gebremst

* Höhe je nach Reifengröße (Fabrikat)

3-Seitenkipper ZWEIACHS

Uniline
einzigartig und funktional

Kippvorrichtung:
5-stufiger Hubzylinder,
1.850mm Hub,
hartverchromte Kolbenstange,
kardanische Lagerung,
autom. Hubbegrenzung

Brücke: konische Brücke,
Zentralverriegelung an 3 Seiten,
geschraubte Eckrungen

OL ZDK 180 U
Zweiachs

Stehpodest optional

Bremse: 2-Kreis-Druckluft Brems-
einrichtung, 4-Rad gebremst

ALB:
auf einer Achse

Elektrik:
12 Volt Beleuchtungsanlage,
Steckdose hinten

BPW-Achsen – Marktführer in Europa
25/40 km/h – LKW-Standard



Stabiler Unterbau

Serienmäßige Ausrüstung

- Verwindungsarmes Fahrgestell aus stabilem C-Rahmen geschlossen
- 2-Kreis-Druckluft Bremsen einrichtung, 4-Rad gebremst
- verstärkte durchgehende Stahlbordwände separat pendelbar + mit Scheuerleiste, Kornschieber und Spannseile.
- Konische-Brücke, Zentralverriegelung an 3 Seiten, geschraubte Eckrungen
- BPW-Achse für 25/40 km/h geeignet
- ALB auf 1 Achse vorne
- 2. Öl- und Druckluftanschluss, nach hinten verlegt mit Dreibegehaahn für 2. Anhänger
- 12 Volt Beleuchtungsanlage, Steckdose hinten
- ACC-Tauchgrundierung und Pulverbeschichtung
- Überdimensionaler Kippzylinder, 5-stufig, 1850 mm Hub, Kardan-gelagert mit hartverchromter Kolbenstange und autom. Hubbegrenzung



OL ZDK 180 U mit Aufsatz und Rollplane



Mit Spiegel und Spanngurten



Seitliche Kippung

Modell	OL ZDK 180 U
Artikel Nr.	115522
Pritschenmaß innen	5000 x 2360(2300) x 800 mm
Grundbereifung	385/65 R 22,5 runderneuert ²
Eigengewicht kg	4.000
Gesamtlänge mm	7.125
Gesamtbreite mm	2.550
Grundbordwand mm	800
Aufsatzbordwand mm	Optional
Plattformhöhe mm	1.420
Bodenplatte	5 mm durchgehend, ungeschweißt
Spurbreite mm	1.850
max. Achstragfähigkeit kg	20.000
Kippzylinderstufen	5
Zylinder-Hublänge mm	1.875
Zylinder-Stufen mm	75-90-105-120-140
max. Hubkraft	27,7 t
max. Betriebsdruck	180 bar
erforderliche Ölmenge	18,6 l

* Höhe je nach Reifengröße (Fabrikat)

3-Seitenkipper ZWEIACHS

ZDK 180 UW Weinbauversion Das Multitalent für Weinbau- und Getreideernte

OL ZDK 180 UW
Zweiachs



Vorteile, die überzeugen:



- Extrem niedrige Plattformhöhe 1,26 m
- Sehr gute Überladehöhe 2,46 m
- Niederdruckbereifung
- Komfortable Bedienung Hydraulische Bordwandöffnung
- beidseitig rechts und links mit je 2 Zylindern (Pro Seite)
- Bordwand Hebefedern vorne, bei Getreidetransport verwendbar (Option)
- Duo-Matic Anhänger- + Schlepperseitig (Option)



Modell	ZDK 180 UW
zul. Gesamtgewicht kg	18.000 kg
Bereifung	455/40 R 22,5 160J TL, AGRARMAX MZL
Brücke mm, L x B x H	5010 x 2300 (2360) x 600 + 600
Gesamtlänge mm	7115
Gesamtbreite mm	ca. 2520
Bordwände mm	600 + 600
Plattformhöhe mm	1260
Bordwandverstärkung Weinbauversion	Serie
Hydraulische Bordwandöffnung beidseitig rechts und links mit je 2 Zylindern (pro Seite)	Option
Hebefedern	Option

* Höhe je nach Reifengröße (Fabrikat)

3-Seitenkipper ZWEIACHS



Die unvergleichbare Top-Klasse im Profi-Bereich



Modell	OL ZDK 180
Artikel Nr.	100076
zul. Gesamtgew. kg	18.000
Leergew. ca. kg	4.300
Brücke mm, L x B x H	5240x2420x800x800
Plattform höhe ca. mm*	1.420
Kippzylinder-Stufen	5
max. Achstragfähigkeit kg	23.000
Spurbreite ca. mm	1.950
Bereifung	385/65 R 22,5 runder- neuert ³
Bremse	2-Kreis-Druckluft, 4-Rad gebremst

* Höhe je nach Reifengröße (Fabrikat)

3-Seitenkipper ZWEIACHS

OL ZDK 180 P
Zweiachs



THE NEW GENERATION Das Leichtgewicht mit Kunststoffbordwänden

Vorteile von Kunststoffplatten:

- bis zu 10% Gewichtsreduzierung, je nach Ausführung
- 100% UV beständig
- extreme Stabilität: Kunststoff wird ebenfalls verstärkt bei LKW-Kofferaufbauten verwendet
- mehr als 20m³ Volumen
- In Zweiachs- oder Tandem lieferbar

Serienmäßige Ausrüstung

- Verwindungssteifes Fahrgestell aus stabilem C-Rahmen geschlossen
- 2-Kreis-Druckluft Bremsenrichtung, 4-Rad gebremst
- Perfekter dichter Aufbau: 2,5 mm Wandstärke, Grundbordwände mit hochwertigen Bordwandverschlüssen von Hestal & Bernhofer
- verstärkte Kunststoffportaltüren mit Mittelrunga (abnehmbar), Kornschieber
- Palettenmaß-Brücke, Zentralverriegelung an 3 Seiten, 12 Paletten
- Gummidichtung im Vertikalbereich und Horizontalbereich (Plattform)
- BPW-Achse für 25/40/60 km/h geeignet
- ALB auf beiden Achsen
- 2. Öl- und Druckluftanschluss, nach hinten verlegt mit Dreivegehaahn für 2. Anhänger
- 12 Volt Beleuchtungsanlage, Steckdose hinten
- Bodenplatte ACC-tauchgrundiert und pulverbeschichtet
- Bordwände 2 K lackiert
- Präzisions-Kugelkipplager mit Überkreuzstecksicherung
- Überdimensionaler Kippzylinder, Kardan-gelagert mit hartverchromter Kolbenstange und autom. Hubbegrenzung

Seitenbordwände horizontal geteilt



Geöffnete Portaltüren



Modell	OL ZDK 180 P
Artikel Nr.	104458
zul. Gesamtgew. kg	18.000
Leergew. ca. kg	4.000
Brücke mm, L x B x H	5270x2420x1600
Plattform höhe ca. mm*	1.420
Kippzylinder-Stufen	5
max. Achstragfähigkeit kg	23.000
Spurbreite ca. mm	1.950
Bereifung	385/65 R 22,5 runderneuert ³
Bremse	2-Kreis-Druckluft, 4-Rad gebremst

* Höhe je nach Reifengröße (Fabrikat)

3-Seitenkipper ZWEIACHS

Häckselwagen mit hydraulischer Seitenwand

OL ZDK HW 180
Zweiachs



Seitliche Kippung links



Seitliche Kippung rechts



Rückwärtige Kippung

für Häcksel-, Silage-, Mist- und Getreidetransporte

Serienmäßige Ausrüstung

- Verwindungsarmes Fahrgestell aus stabilem C-Rahmen geschlossen
- 2-Kreis-Druckluft Bremsenrichtung, 4-Rad gebremst
- Perfekter dichter Aufbau: 2,5 mm Wandstärke, Grundbordwände mit hochwertigen Bordwandverschlüssen von Hestal & Bernhofer
- verstärkte durchgehende Stahlbordwände, in Fahrtrichtung links: hydraulische Seitenwand, in Fahrtrichtung rechts & Rückseite separat pendelbar, Kornschieber
- Palettenmaß-Brücke, Zentralverriegelung an 3 Seiten, geschraubte Eckrungen
- Gummidichtung im Vertikalbereich für hydraulische Wand
- BPW-Achse für 25/40/60 km/h geeignet
- ALB auf beiden Achsen
- 2. Öl- und Druckluftanschluss, nach hinten verlegt mit Dreibegeahn für 2. Anhänger
- 12 Volt Beleuchtungsanlage, Steckdose hinten
- ACC-Tauchgrundierung und Pulverbeschichtung
- Präzisions-Kugelkipplager mit Überkreuzstecksicherung
- Überdimensionaler Kippzylinder, 5-stufig, 1875 mm Hub, Kardangelagert mit hartverchromter Kolbenstange und autom. Hubbegrenzung



Optional mit Kornschnecke



Verstärkte Rahmenkonstruktion

Modell	OL ZDK HW 180
Artikel Nr.	130909
zul. Gesamtgew. kg	18.000
Leergew. ca. kg	4.600
Brücke mm, L x B x H	5000x2420x800x800, Palettenmaß
Plattformhöhe ca. mm*	1.420
Kippzylinder-Stufen	5
max. Achstragfähigkeit kg	22.000
Spurbreite ca. mm	2.050
Bereifung	385/65 R 22,5 runderneuert ³
Bremse	2-Kreis-Druckluft, 4-Rad gebremst

* Höhe je nach Reifengröße (Fabrikat)

3-Seitenkipper DREIACHS



Wir zeigen Größe für Großbetriebe und Lohnunternehmer

OL DDK 240
Dreiachs



Serienmäßige Ausrüstung

- Ladevolumen ab 28 m³
- Extreme Stabilität 5mm durchgehende Bodenplatte ungeschweißt
- ACC-Tauchgrundierung und Pulverbeschichtung
- Planenaufbau optional möglich
- Höchstgeschwindigkeit bis 60 km/h
- LED-Beleuchtung optional
- Zweikreis-Druckluftbremseinrichtung, 6-Rad gebremst
- Verwindungssteifes Fahrgestell aus stabilem Rechteckrohrrahmen
- Perfekter dichter Aufbau: 2,5 mm Wandstärke, Grundbordwände mit hochwertigen Bordwandverschlüssen von Hestal & Bernhofer
- verstärkte Stahlbordwände mit Mittelrungen und Kornschieber
- Palettenmaßbrücke, Zentralverriegelung an 3 Seiten, geschraubte Eckrungen (16 Paletten)
- Gummidichtungen im Vertikalbereich
- BPW-Achse für 25/40/60 km/h geeignet
- ALB serienmäßig
- 12 Volt Beleuchtungsanlage, Steckdose hinten, Optional mit LED-Beleuchtung
- ACC-Tauchgrundierung & Pulverbeschichtung, 2 K Lackierung
- Präzisions-Kugelkipplager mit Überkreuzstecksicherung
- Überdimensionaler Kippzylinder, 5-stufig, 3.025 mm Hub, Kardan-gelagert mit hartverchromter Kolbenstange und autom. Hubbegrenzung



Modell	OL DDK 240
Artikel Nr.	100083
zul. Gesamtgew. kg	24.000
Leergew. ca. kg	6.800
Brücke mm, L x B x H	7250 x 2420 x 800 x 800
Plattformhöhe ca. mm*	1.510
Kippzylinder-Stufen	5
max. Achstragfähigkeit kg	verst. Parabelfederung 11.500
Spurbreite ca. mm	1.950
Bereifung	385/65 R 22,5 rd.
Bremse	2-Kreis-Druckluft, 6-Rad gebremst

Ballentransportwagen von 8.000 - 24.000 kg

OL ZDK 120 B Dreiachs

- Großes Ladevolumen optional mit ausziehbarem Rahmen
- 25/40 km/h Achse
- C-Rahmen geschlossen
- Robuste Bauweise



OL ZDK 120 B - Zweiachsballenwagen



Bordwandgitter vorne und hinten klappbar



OL DDK 240 B -Dreiachsballenwagen

OL DDK 240 B Dreiachs



DDK 240 B mit Rungen - 24 t Dreiachser

Neuheit: die Kombilösung - Ballenwagen mit Rungen

Modell	OL ZDK 80 B	OL ZDK 120 B	OL ZDK 180 B	OL DDK 240 B
Artikel Nr.	115526 / 115527	115528 / 115529	119563	104133
Gesamtgewicht kg	8000	12000	18.000	24000
Plattformlänge mm	8000 / 9000	8.010	9.000	9900
Ladelänge mm	9.120 / 8.800	9.380 / 9.100	10.770 / 9.990	10.000
Gesamtbreite mm	2.475	2.450	2450	2.400
2-Kreis-Druckluft-Bremseinrichtung	-	Serie	Serie	Serie
Auflauf-Rückmatik-Bremseinrichtung	Serie	-	-	-

System Krassort

Das patentierte Ladungssicherungssystem für mehr Sicherheit

Patentiertes System
Patentnummer: EP 2141 979



OL DDK 240 BK / Dreiachs-Ballenwagen mit Ladungssicherung System Krassort



Hydraulische Klemmgatterverstellung



- Hohe Sicherheit beim Transport von Rund- und Quaderballen
- Kein zeitaufwendiges Sichern mit Zurrgurten notwendig
- Einfaches Be- und Entladen durch hydraulische Klemmgatter
- Transport von bis zu 32 Rund- oder Quaderballen
- Fahrgestell des Ballenwagens aus geschlossenem C- Rahmen, der für höchste Stabilität sorgt
- mehr Sicherheit durch Rückschlagventil
- inkl. DEKRA Ladungssicherungszertifikat



Parabelfederung

Steuerung an Fahrzeugfront



Stabiler Unterbau



Modell	OL DDK 240 BK
Artikel Nr.	130909
zul. Gesamtgew. kg	24.000
Plattformlänge mm	10.300
Landelänge mm	10.300
Gesamtbreite mm	2.488
Bremse	2-Kreis-Druckluft
Klemmgatter hydraulisch verstellbar	Serie
Höhe Klemmgatter mm	2.575

Patentiertes System
Patentnummer: EP 2141 979



Beladung von bis zu 32 Ballen

NEU

**Einzigartiges Beladesystem:
Absenkbar auf Plattformhöhe**



Verstellbare Sicherungsleiste für Großkistentransport



Verstellbare Sicherungsleiste für Großkistentransport



Beladung mit Quaderballen



Transport von Quaderballen



Sichere Ladungssicherung





1 Fahrzeug - 4 Varianten

OL DDK 240 BKW
Dreiachs

NEU

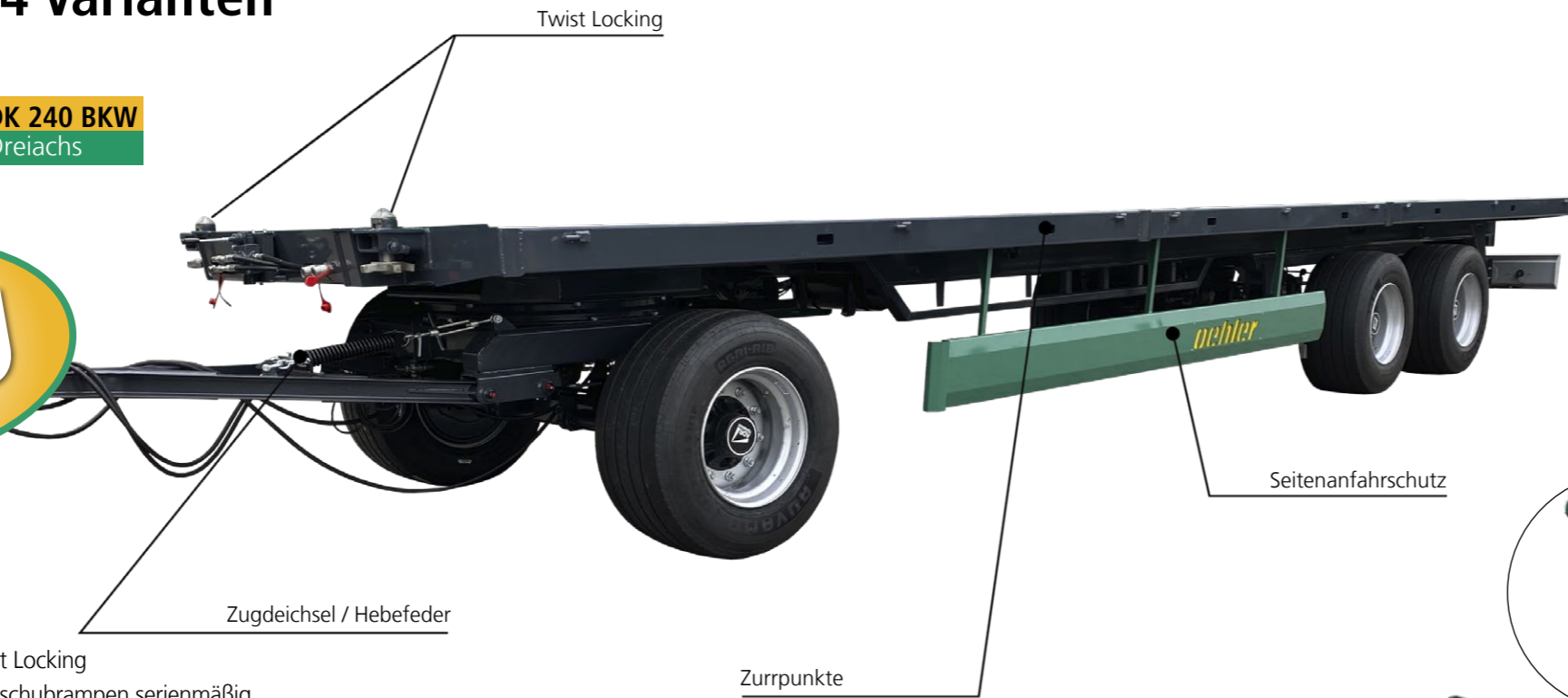

Vorteile, die überzeugen:

- 24.000 kg zul. Gesamtgewicht
- Schnellwechselsystem mit Twist Locking
- Öffnungen mit Abdeckung Einschubrampen serienmäßig
- Zurrpunkte serienmäßig im Rahmen verbaut

Grundfahrzeug inklusive:

- Vorbereitung Rungen
- Vorbereitung Bordwände
- Vorbereitung Klemmgatter
- Twist Locking System/ Verschluss für Schnellwechselsystem



Zurrpunkte



Twist Locking System



Öffnungen Einschubrampen



Beleuchtungsanlage

Modell	OL DDK 240 BKW + Holzrückefahrzeug
Rungen	6 Rungenpaare
Rungenhöhe mm	1.000
Frontgitter mm	1.500
Ladelänge mm	9.955
Ladebreite Rungen innen mm	2.200
Gesamtlänge mm	11.945
Gesamtbreite mm	2.490
Plattformlänge mm	10.280
Plattformbreite mm	2.480
Gesamtlänge mm	11.945
Eigengewicht Rungen Set ca.	450 kg

Saisonübergreifende Nutzung

Modell	OL DDK 240 BKW
zul. Gesamtgewicht kg:	24 t
Grundbereifung:	435/50 R 19,5 Neurad
Leergewicht ca.:	5.900 kg
Plattformlänge:	10.280
Plattformbreite:	2.480
Ladelänge:	9.955 mm
Gesamtbreite:	2.490 mm
Spurbreite ca. mm	2.050
Plattformhöhe unbeladen ca.:	1.240 mm
Bremse	Serie /6 Rad, mit ALB-Regelung sep. auf Vorder- und Hinterachse

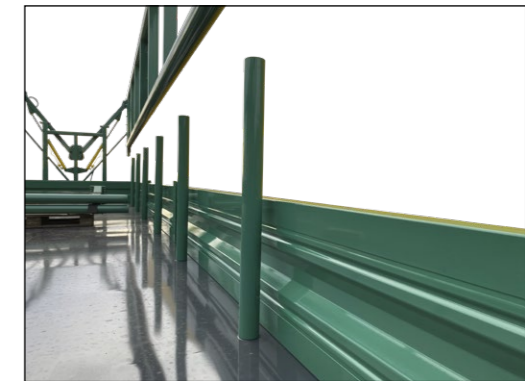

Bordwände, Rungen, hydraulische Klemmgatter



Abnehmbares Gatter



Modell	OL DDK 240 BKW + Hydraulisches Klemmgatter
Klemmgatter	Seitliche Hydr. Klemmgatter verstellbar
Höhe Klemmgatter mm	2.565
Lademengen Ballen Ø 1,25m	34 Ballen
Leiter	Integriert im Klemmgatter
Abstellfuß mit Rollen	Integriert im Klemmgatter
Ladelänge innen mm	10.000
Gesamtlänge mm	11.945
Gesamtbreite mm	2.490
Plattformlänge inkl. Gatter mm	10.735
Plattformbreite mm	2.480
Eigengewicht Gatteraufbau ca.	2.200 kg

Modell	OL DDK 240 BKW + Bordwände
Grundbordwände	500 mm, abklappbar nach unten
Eigengewicht Bordwandaufbau ca. kg	420
Ladelängen innen mm	9.815
Gesamtlänge mm	11.945
Gesamtbreite mm	2.550
Plattformlänge mm	10.735
Plattformbreite innen mm	2.425
Plattformbreite außen mm	2.550

Kistentransport ZWEIACHS/DREIACHS



Kistentransport 8.000 - 24.000 kg
mit patentierter Ladungssicherung



DDK 240 BK Box
Dreiachs

System Krassort

ZDK 180 BK Box
Zweiachs



Für unterschiedliche Kistengrößen kompatibel 580 / 630 / 760 / 850 mm

- Hohe Sicherheit beim Transport von Großkisten und Boxen
- Mehrere Boxen können übereinander gestapelt werden
- Beidseitiges Be- und Entladen möglich
- Fahrgestell des Kistentransportfahrzeug aus geschlossenem C- Rahmen, der für höchste Stabilität sorgt
- inkl. DEKRA Ladungssicherungszertifikat



Modell	OL ZDK 180 BK - Box	OL DDK 240 BK - Box
Artikel Nr.	122889	122891
Gesamtgewicht kg	18.000	24.000
Plattformlänge mm	9.810	10.300
Ladelänge mm	5.000	10.300
Gesamtbreite mm	2.488	2.488
Bremse	2-Kreis-Druckluft	2-Kreis-Druckluft
Klemmgatter hydraulisch verstellbar	Serie	Serie



Hydraulische Klemmgatterverstellung



Hydraulische Klemmgatterverstellung

TMK 160
Tandem



Die Profi-Mulde

- Robuste, verwindungsarme Rahmenkonstruktion
- Hydraulische Rückwand mit Rückschlagventil, Nachstellmöglichkeit sowie Gummidichtung
- Muldenwandstärke 4 mm
- 5 mm Bodenplatte
- BPW-Achse: 25/40 km/h geeignet
- Halbrundmulde konisch, gewährleistet problemloses Abrutschen
- Hubzylinder hartverchromt mit Kardanlagerung
- Stabiler Unterfahrschutz
- Auch als Einachser lieferbar (13t)
- Gefederte Zugdeichsel
- 2-Kreis-Druckluft Bremsenrichtung
- Hydraulischen Stützfuß
- 12 Volt Beleuchtungsanlage, Steckdose hinten
- 2 K Lackierung (Muldenaufbau)
- Überdimensionaler Kippzylinder, Kardangelagert mit hartverchromter Kolbenstange und autom. Hubbegrenzungsventil
- Mulde auch in Hardox lieferbar



Stabiler Muldenunterbau



Modell	OL TMK 130	OL TMK 150	OL TMK 160 Sumo	OL TMK 180 Sumo
Artikel Nr.	103632	103556	100089	101656
zul. Gesamtgew. kg	13.000	15.000	16.000/17.000	18.000/19.000
Leergew. ca. kg	3.000	3.500	4.500	4.800
Brücke mm, L x B x H	4500 x 2260(2200)x 1300	4500 x 2260(2200) x 1300	5000 x 2240(2300)x 1500	5000 x 2240(2300)x 1500
Plattformhöhe ca. mm*	1.120	1.300	1.360	1.360
Kippzylinder-Stufen	5	5	5	5
max. Achstragfähigkeit kg	12.400	18.000	18.000	18.000
Spurbreite ca. mm	1.700	1.850	1.850	1.850
Bereifung	12.5/80-18/142 A8 ²	385/65 R 22,5 runderneuert	385/65 R 22,5 runderneuert ²	385/65 R 22,5 runderneuert ²
Bremse	2-Kreis-Druckluft	2-Kreis-Druckluft	2-Kreis-Druckluft	2-Kreis-Druckluft

* Höhe je nach Reifengröße (Fabrikat)

Muldenkipper

TMK 203
Tandem



Der absolute Star unter den Mulden

Serienmäßige Ausrüstung

- Verwindungssteifes Fahrgestell aus stabilen Rechteckrohrrahmen, gefederte Zugdeichsel
- 2-Kreis-Druckluft Bremsenrichtung
- ALB auf beiden Achsen
- ACC grundiert, Pulverbeschichtet
- Seitenwände 4 mm
- Boden 5 mm
- Sichtfenster
- BPW-Achse: 25/40/60 km/h geeignet
- hydraulischer Stützfuß
- 12 Volt Bleuchtungsanlage, Steckdose hinten
- 2 K Lackierung (Muldenaufbau)
- Überdimensionaler Kippzylinder, Kardangelagert mit hartverchromter Kolbenstange und autom. Hubbegrenzungsventil

TMK 202
Tandem



Konische Mulde

Modell	OL TMK 202	OL TMK 202 S	OL TMK 203
Artikel Nr.	103621	122548	103623
zul. Gesamtgew. kg	20.000 - 22.000	20.000 - 24.000	20.000 - 24.000
Leergew. ca. kg	5.500	5.910	6.490
Brücke mm, L x B x H	5800 x 2300(2240) x 1500	6500 x 2300(2240) x 1500	7000 x 2300(2240) x 1500
Plattformhöhe ca. mm*	1.380	1.380	1.380
Kippzylinder-Stufen	5	5	6
max. Achstragfähigkeit kg	20.000	20.000	20.000
Spurbreite ca. mm	1.950	1.950	1.950
Bereifung	385/65 R 22,5 runderneuert ³	385/65 R 22,5 runderneuert ³	385/65 R 22,5 runderneuert ³
Bremse	2-Kreis-Druckluft	2-Kreis-Druckluft	2-Kreis-Druckluft

TMK 340
Tridem



Die Transport-Riesen Tridem-Muldenkipper

Serienmäßige Ausrüstung

- Mulde 5 mm Bodenplatte durchgehend, Wände 4 mm
- Hydraulische Achsabstützung
- Stabile seitliche Rungen und Kastenprofil am oberen Muldenrand garantieren unvergleichbare Stabilität
- Achse serienmäßig mit ALB und Zwangslenkung
- Gefederte Zugdeichsel
- Hydraulischer Stützfuß
- Heckklappe hydraulisch – doppelwirkender Zylinder
- Parabelfederaggregat mit hydraulischer Abstützung – optional
- Hohe Stützlast verleiht dem Transportkoloss gute Geländetauglichkeit



Modell	OL TMK 340
Artikel Nr.	113331
zul. Gesamtgew. kg	34.000
Leergew. ca. kg	9.200
Brücke mm, L x B x H	8000 x 2300(2240) x 1500
Plattformhöhe ca. mm*	1.470
Kippzylinder-Stufen	6
max. Achstragfähigkeit kg	36.000
Spurbreite ca. mm	2.150
Bereifung	385/65 R 22,5 runderneuert
Bremse	2-Kreis-Druckluft, 6-Rad gebremst

* Höhe je nach Reifengröße (Fabrikat)

TDK 180 N
Tandem

3-Seiten-Kipper mit **HARDOX** Boden/Wänden

NEU



Besonders umfangreiche Serienausrüstung:

- 5 mm HARDOX Bodenplatte, 8 Zurröse auf Bodenplatte
- 600 mm HARDOX Grundbordwand, Bordwandhebefedern links und rechts, hydraulische Schotterklappe
- Verwindungssteifes Fahrgestell aus stabilem Rechteckrohrrahmen, Niederbauweise
- 2-Kreis-Druckluft Bremsenrichtung
- BPW-Achse für 25/40 km/h geeignet
- Sattelstützwinde
- Durchgehende Öl- und Druckluftleitung nach hinten
- ACC grundiert, Pulverbeschichtet
- Überdimensionaler Kippzylinder, 5-stufig, 1875 mm Hub, Kardangelagert mit hartverchromter Kolbenstange und autom. Hubbegrenzung
- Lampenschutzgitter für Beleuchtung
- Zulassungspapiere für 40 km/h
- Kotflügel
- Werkzeugkiste, Unterlegkeile



Modell	OL TDK 180 N - HARDOX
Artikel Nr.	132494
zul. Gesamtgew. kg	18.000
Leergew. ca. kg	3.890
Brücke mm, L x B x H	5000x2360 (2300) x 600
Plattform höhe ca. mm*	1.170
Kippzylinder-Stufen	5
max. Achstragfähigkeit kg	á 9.000
Spurbreite ca. mm	1.850
Bereifung	435/50 R 19,9 ET 0
Bremse	2-Kreis-Druckluft, 4-Rad gebremst



Steinmulde für Straßenbau und Abbruch

TMK 190
Tandem



Außergewöhnlich stabil und unverwüstlich

Vorteile, die überzeugen:

- 25/40/60 km/h Fahrwerk
- Automatische Rückwand
- Bodenplatte 8 mm auch in Hardox lieferbar
- Verstärkte Seitenrungen 6 mm
- Außergewöhnlicher stabiler Muldenunterbau
- Hydraulischer Stützfuß
- Langlebiges, wartungsfreies Achsaggregat
- Stabiler Unterfahrschutz
- Höchste Standsicherheit
- Verwindungssteifes Fahrgestell aus Rechteckrohrrahmen
- Stabile Achsenkonstruktion
- Überdimensionierter Hubzylinder
- Großdimensionierte Kipplager
- Konische Brücke
- 12 Volt Beleuchtungsanlage, Steckdose hinten
- 2 K Lackierung
- Zylinder 5-stufig, 1.850 mm Hub, hartverchromte Kolbenstange, kardanische Lagerung und autom. Hubbegrenzung



Rückansicht



Hydraulische Rückwand



TMK 190 Steinmulde gekippt
Konische Brücke, hinten breiter als vorne

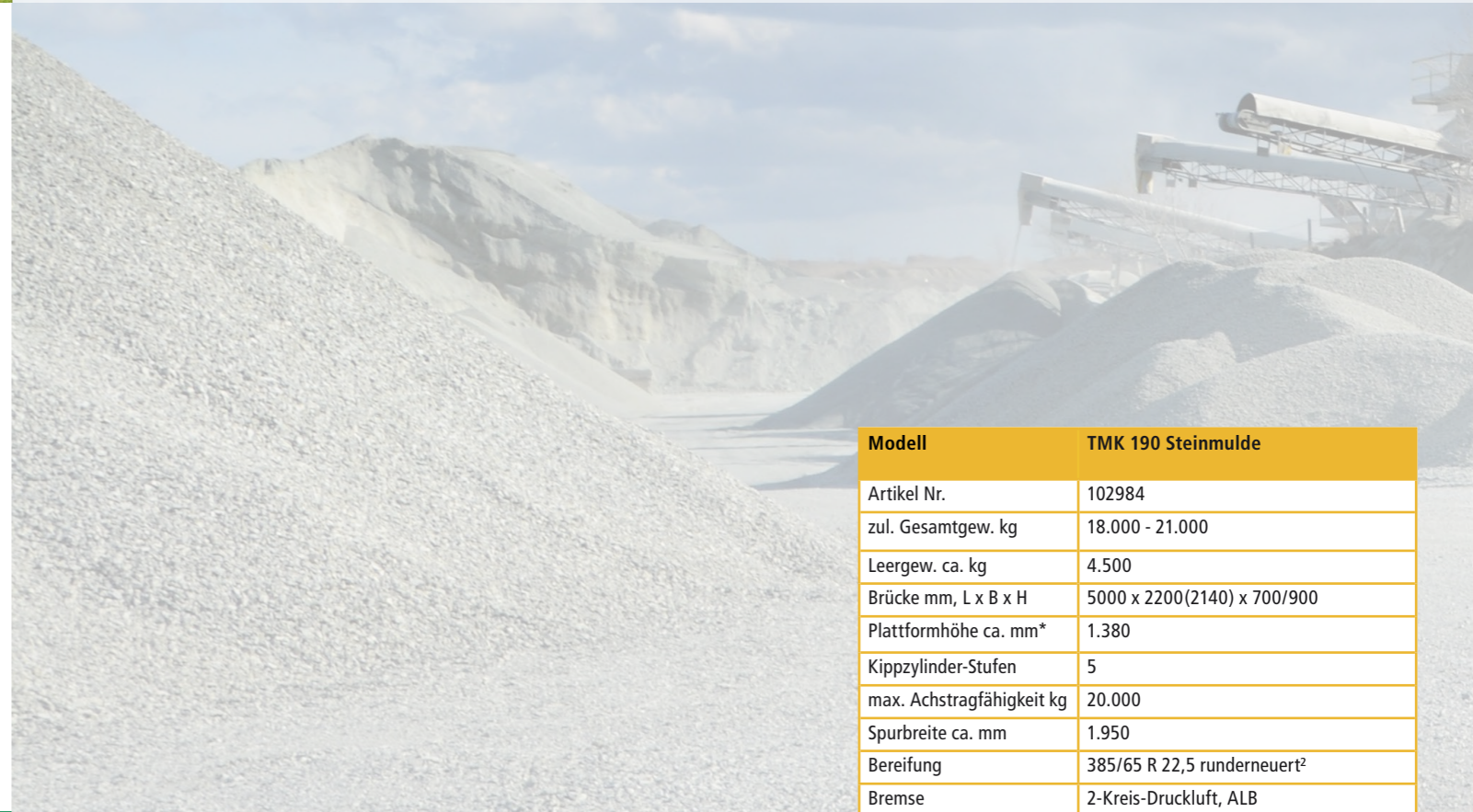

Modell	TMK 190 Steinmulde
Artikel Nr.	102984
zul. Gesamtgew. kg	18.000 - 21.000
Leergew. ca. kg	4.500
Brücke mm, L x B x H	5000 x 2200(2140) x 700/900
Plattformhöhe ca. mm*	1.380
Kippzylinder-Stufen	5
max. Achstragfähigkeit kg	20.000
Spurbreite ca. mm	1.950
Bereifung	385/65 R 22,5 runderneuert ²
Bremse	2-Kreis-Druckluft, ALB

* Höhe je nach Reifengröße (Fabrikat)

Halbrund-/ Halfpipemulde TANDEM

Geringes Gewicht – extreme Stabilität

Besonders für Erdbewegungen (Sand/Kies) geeignet

- Großer seitenunabhängiger Ausgleich
- Gleichbleibende Fahrhöhe, unabhängig vom Beladungszustand
- Zentralschmieranlage
- Hochbelastbare Gleitlagerbuchse für Mittelachskörper
- Asymmetrische Pendelstruktur für optimale Fahreigenschaften
- Pendelaggregate sind sowohl für Off-Road- wie On-Road-Einsatz geeignet.

Mulde: 6mm **HARDOX® 450**
 Muldenprofil: 6mm **DOMEX® 700**
HIGH STRENGTH STEEL

OL HPM 300
Tandem

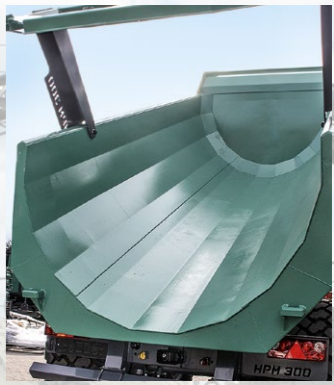

HPM 300 Kippwinkel 55°

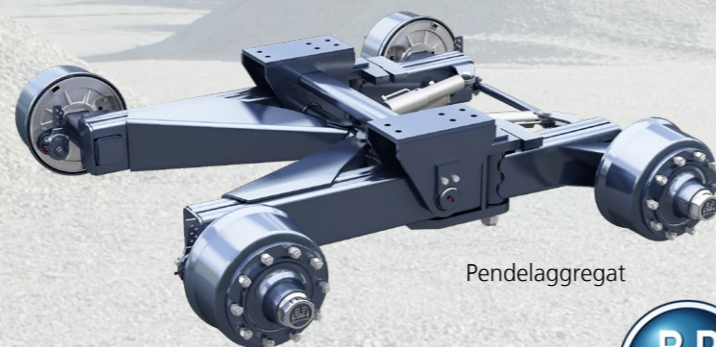

- BPW 30t Pendelaggregat optional



- Längere Lebensdauer aufgrund extremer Materialhärtestufe (HARDOX450/DOMEX700)
- Sehr verschleißfestes Stahlblech
- Verbundaggregat bis 32 t.
- Schwerlastmulde max. 105 km/h
- Extremer Kippwinkel
- Geringe Abnutzung auch bei starken mechanischen Belastungen
- Geschlossenes / verschleißarmes Kugelkopfkipplager

Modell	OL HPM 300
Artikel Nr.	105126
zul. Gesamtgew. kg	22.000
zul. Gesamtgew. kg (innerbetrieblich)	25.000
Leergew. ca. kg	7.000
Brücke mm, L x B x H	5.200 x 2.210 (2280) x 1.300
Transportvolumen m ³ (Wassermäß)	12,5
Plattformhöhe ca. mm*	1.310
Kippzylinder-Stufen	4
max. Achstragfähigkeit kg	32.000
Spurbreite ca. mm	1.950
Bereifung	560/60-22.5 TL 167 A8 Flotation
2-Kreis-Druckluft-Bremseinrichtung	Serie

* Höhe je nach Reifengröße (Fabrikat)

Wendiger Einachs-Hakenlift mit besonders schmaler Spur

OL EHKL 80
Einachs



- BPW Achsen 25/40 Km/h
- Mit allen Standardcontainertypen kompatibel



- Hohe Wendigkeit durch besonders schmale Spur
- Niedrige Rollenhöhe



Optionale Aufbauten



Abrollcontainer Mulde

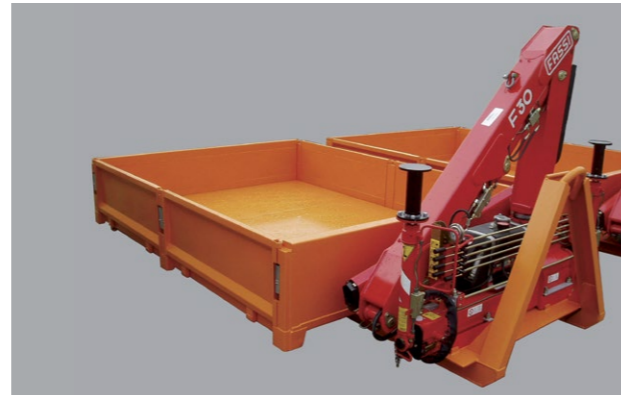

Abrollcontainer Pritsche mit Kran



Abrollcontainer Pritsche



Abrollcontainer Pritsche



Stützrad und Zugöse



OL EHKL 80 Position Containeraufnahme



OL EHKL 80 Unterfahrerschutz mit Beleuchtungsanlage



Auflagen



Containeraufzugshaken



Kotflügel und Seitenanfahrerschutz

Modell	OL EHKL 80
Artikel Nr.	117863
zul. Gesamtgew. Kg	8.000
Stützlast Zugöse ca. kg	1.500
Eigengewicht ca. kg	1.800
Nutzlast ca. kg	4.200
Hebekapazität ca. kg	5.100
Hakenhöhe ca. mm	900
Container Schubarm mit Hub ca. mm	900
Geschwindigkeit	25 km/h
Betriebsdruck ca. bar	200
Ölbedarf ca. ltr.	24.8
Bereifung	480/45-17 146 A8
Mögliche Containerlänge ca. mm	3.500

Tandem Hakenlift THKL 130 für Land-/Forstwirtschaft, Erdbau und Bauschutt

OL EHKL 80
Einachs



OL THKL 130 Kotflügel und Seitenanfahrtschutz

- Kompatibel mit allen erhältlichen Standardcontainertypen
- Geschwindigkeiten: 25/40 km/h
- Be- und Entladung des Ladeguts kann bequem ebenerdig durchgeführt werden



OL THKL 130 mit Kran OL 6300 Z



Hakenlift mit aufgebautem Z-Kran (Option)



Anbauplatte für Kranaufbau



OL THKL 130 ausziehbarer Unterfahrtschutz

Modell	OL THKL 130
Artikel Nr.	120260
zul. Gesamtgew. Kg	13.000
Stützlast Zugöse ca. kg	2.000
Eigengewicht ca. kg	2.750
Nutzlast ca. kg	10.250
Hebekapazität ca. kg	8.000
Hakenhöhe ca. mm	900
Rollenhöhe ca. mm	970
Betriebsdruck ca. bar	200
Ölbedarf ca. ltr.	40
Bereifung	400/60-15.5 TL 145 A8 Flotation+
Mögliche Containerlänge ca. mm	3.400 - 5.200, optimal 4.700

Schwerlast Hakenlift THKL 200 für Land-/Forstwirtschaft, Erdbau und Bauschutt



OL THKL 200
Tandem

- Hydraulisch gefederte Zugdeichselfederung
- Geschwindigkeiten: 25/40/60 km/h
- **HYVALIFT** Hakenliftaggregat, hohe Hub- und Kippkraft
- Geringes Eigengewicht – hohe Nutzlast
- Hält auch härtesten Belastungen stand
- Kompatibel mit allen erhältlichen Standardcontaintertypen
- Hydraulische Verriegelung serienmäßig
- In unterschiedlichen Geschwindigkeiten lieferbar
- Haken aus WELDOX 700 gefertigt garantiert hohe Festigkeit
- Be- und Entladung des Ladeguts kann bequem ebenerdig durchgeführt werden
- Niedriger Aufzugswinkel durch 1200 mm Schubarm

Container-Auflage



Verriegelung innen



Auflagerolle



Hydraulische Zugdeichselfederung



Modell	OL THKL 200
Artikel Nr.	106489
zul. Gesamtgew. Kg	20.000 - 22.000
Stützlast Zugöse ca. kg	2000/3000/4000
Eigengewicht ca. kg	4.800
Nutzlast ca. kg	15.500
Hebekapazität ca. kg	18.000
Hakenhöhe ca. mm	1.570
Container Schubarm mit Hub ca. mm	1.200
Geschwindigkeit	40 km/h
Betriebsdruck ca. bar	200
Ölbedarf ca. ltr.	80-85
Bereifung Standard	385/65 R 22,5
Mögliche Containerlänge ca. mm	4.200 - 6.500, optimal 6.000

Schwerlast Hakenlift 30t mit Zwangslenkung 1. + 3. Achse

OL THKL 300
Tridem



THKL 300 / Tridem Hakenlift mit Mulde



Sand-Transport



Rückansicht



2-fach Zylinder



THKL 300 / Tridem Hakenlift mit Container



Containeraufzug



Joystick Steuerung (Option)

- Hydraulisch gefederte Zugdeichselfederung
- Geschwindigkeiten: 25/40/60 km/h
- **HYVALIFT** Hakenliftaggregat, hohe Hub- und Kippkraft
- hohe Nutzlast
- Hält auch härtesten Belastungen stand
- Kompatibel mit allen erhältlichen Standardcontainertypen
- Hydraulische Verriegelung serienmäßig
- In unterschiedlichen Geschwindigkeiten lieferbar
- Haken aus WELDOX 700 gefertigt garantiert hohe Festigkeit
- Be- und Entladung des Ladeguts kann bequem ebenerdig durchgeführt werden

Modell	OL THKL 300
Artikel Nr.	113233
zul. Gesamtgew. Kg	30.000
Stützlast Zugöse ca. kg	3000/4000
Eigengewicht ca. kg	6.500
Nutzlast ca. kg	23.500
Hebekapazität ca. kg	26.000
Hakenhöhe ca. mm	1.570
Container Schubarm mit Hub ca. mm	1.500
Geschwindigkeit	40 km/h
Betriebsdruck ca. bar	200
Ölbedarf ca. ltr.	90-100
Bereifung	385/65 R 22,5 runderneuert ³
Mögliche Containerlänge ca. mm	5.100 - 7.500

Stallungstreuer EINACHS

Stallungstreuer mit Danfoss-Hydraulik „Nur die Qualität entscheidet“



OL STE 60
Einachs



Aufstiegsleiter



Streuwerkschutz



Zapfwellenanschluß für Streuteller



Getriebe + Danfoss-Ölmotor



OL STE 80 mit Stauschieber



Kratzbodenkette



Geprüfte Streugenaugigkeit

- Feinstreuerwerk mit 4 stehenden Walzen
- Streuerwerk:
 - abnehmbar
 - elektronisch ausgewuchtet
 - geschraubte Reißzinken (drehbar)
- Verzinkte, robuste Kratzbodenketten
- Verstärkte, geschraubte Kratzbodenleisten
- Danfoss-Hydraulik mit stufenloser Geschwindigkeitsregulierung Vorwärts + Rückwärts
- Verschleißarmer Boden (Siebdruckplatten)



Stufenlose Einstellung Vor- und Rücklauf vom Kratzboden



Automatische Kratzbodenspannvorrichtung

Modell	OL STE 60	OL STE 70	OL STE 80
Artikel Nr.	100159	100160	100162
zul. Gesamtgew. Kg	6.000	7.000	8.000
Ladefläche (Aufbau Innenmaß), ca. L x B x H mm	4160x1750x500	4160 x 1750 x 500	4700 x 1900 x 600
Zus. Aufbauabwand mm	400	400	500
Kratzbodenketten	2 Ketten	2 Ketten	4 Ketten
BPW, für 40 km/h geeignet, max. Tragkraft kg, bei 25 km/h	6.500	8.000	gefederte Tandem 12.000
Spurbreite mm	1.500	1.700	1.700
Bereifung	13.0/75-16 TL 10 PR AW (135A8)	12.5/80-18/142 A8 ¹	500/50-17 149 A8(500/50-17/14PR) ¹
Auflauf-Rückmatik-Bremseinrichtung	Serie	-	Serie
Ölbremse	-	Optional	-
2-Kreis-Druckluft-Bremseinrichtung	-	Serie	-
4-stehende Walzen (Breitstreuerwerk)	Serie	Serie	Serie
Hydr. Kratzbodenantrieb mit Schnellentleerung, stufenlos regelbar, Vorschub mit Vor- und Rücklauf	Serie	-	Serie
Streuwerk-Durchgang mm	1.000	1.000	1.200
Streuwerkhöhe max. mm	1.100	1.100	1.360
Arbeitsbreite (je nach Dungbeschaffenheit) mm und seitliche Aufstiegsleiter	max. 7000	max. 7000	max. 8000
Sämtliche Schutzvorrichtungen; Schutzgitter vorne	Serie	Serie	Serie
Beleuchtungsanlage sowieso Unterlegkeile	Serie	Serie	Serie

Der Profi-Muldenstreuer

OL STE 140
Einachs

- Sehr robuste Ausführung
- Flaches Dreiecksstreubild mit sehr guter Überlappung
- bis zu 17 m³ Volumen



Stufenlose Kratzbodengeschwindigkeit (Vor- & Rücklauf)



2 stehende Streuwalzen, Feinstreuwerk



Halbautomatische Kettenspannvorrichtung

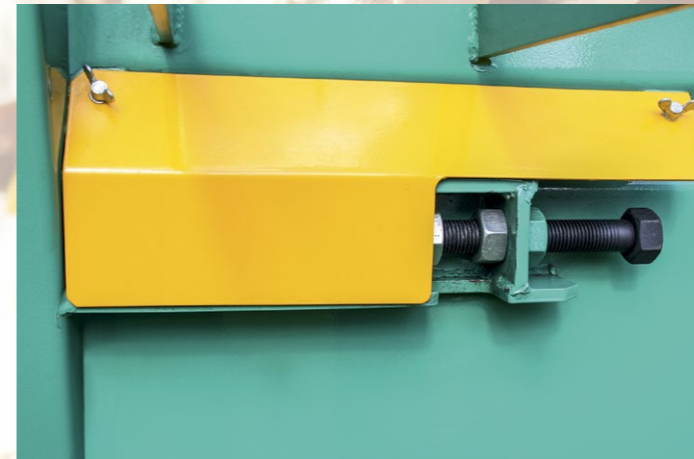

Modell	OL STE 140
Artikel Nr.	106444
zul. Gesamtgew. Kg	14.000
Ladefläche (Aufbau Innenmaß), ca. L x B x H mm	5500 (2000-1450) x 1350
Zus. Aufbaubordwand mm	250
Kratzbodenketten	2 Ketten
ADR, für 40 km/h geeignet, max. Tragkraft kg bei 25 km/h	13.000
Spurbreite mm	2.250
Bereifung	23.0 - 26
Auflauf-Rückmatik-Bremseinrichtung	-
Ölbremse	Optional
2-Kreis-Druckluft-Bremseinrichtung	Serie
4-stehende Walzen (Feinstreuwerk)	-
2-stehende Walzen (Breitstreuwerk)	Serie
Hydr. Kratzbodenantrieb mit Schnellentleerung, stufenlos regelbar, Vorschub mit Vor- und Rücklauf	Serie
Streuwerk-Durchgang mm	1.600
Streuwerkhöhe max. mm	1.600
Arbeitsbreite (je nach Dungbeschaffenheit) mm und seitliche Aufstiegsleiter	max. 12000
Sämtliche Schutzvorrichtungen; Schutzgitter vorne	Serie
Beleuchtungsanlage sowieso Unterlegkeile	Serie

Stalldungstreuer TANDEM



4 Stehende Streuwalzen



OL STT 80 mit Stauschieber + hydraulischem Streuschutz



Automatische Kratzboden-Spannvorrichtung

Großes Ladevolumen und Streugenaugigkeit in höchster Qualität



Geprüfte Streugenaugigkeit

- Feinstreuerwerk mit 4 stehenden Walzen
- Streuerwerk:
 - abnehmbar
 - elektronisch ausgewuchtet
 - geschraubte Reißzinken (drehbar)
- Verzinkte, robuste Kratzbodenketten
- Verstärkte, geschraubte Kratzbodenleisten
- Danfoss-Hydraulik mit stufenloser Geschwindigkeitsregulierung Vorwärts + Rückwärts
- Verschleißarmer Boden (Siebdruckplatten)
- Präzise und langlebige Bauweise
- 4 Kratzbodenketten (gehärtet) 10x35 mm,
- 12 t Reißkraft in U-Profilen geführt, sehr verschleißarm
- Vor- und Rücklauf mit Schnellabladevorrichtung



Kratzbodenleisten Hydraulischer Stauschieber

Modell	OL STT 80	OL STT 130
Artikel Nr.	100163	103630
zul. Gesamtgew. Kg	8.000	13.000
Ladefläche (Aufbau Innenmaß), ca. L x B x H mm	4.700 1.900 x 600	4.700 x 1.900 x 600
Zus. Aufbauabwand mm	500	500
Kratzbodenketten	4 Ketten	4 Ketten
BPW, für 40 km/h geeignet, max. Tragkraft kg, bei 25 km/h	gedeferte Tandem 12.000	gedeferte Tandem 12.400
Spurbreite mm	1.700	1.700
Bereifung	500/50 - 17 146 A8 13.0/75-16 10 PR	12.5/80-18/12PR
Auflauf-Rückmatik-Bremseinrichtung	Serie	-
Ölbremse	-	Optional
2-Kreis-Druckluft-Bremseinrichtung	-	Serie
4-stehende Walzen (Feinstreuerwerk)	Serie	Serie
2-liegende Walzen (Breitstreuerwerk)	-	-
Hydr. Kratzbodenantrieb mit Schnellentleerung, stufenlos regelbar, Vorschub mit Vor- und Rücklauf	Serie	Serie
Streuerwerk-Durchgang mm	1.200	1.200
Streuerwerkhöhe max. mm	1.360	1.360
Arbeitsbreite (je nach Dungbeschaffenheit) mm und seitliche Aufstiegsleiter	max. 8.000	max. 8.000
Sämtliche Schutzvorrichtungen; Schutzgitter vorne	Serie	Serie
Beleuchtungsanlage sowieso Unterlegkeile	Serie	Serie



Staldungstreuer mit Breitstreuwerk



Breitstreuwerk mit 2 liegenden Walzen

Der Star der **AGRI TECHNICA**[®]

Vorteile, die überzeugen:

- Hydraulischer Stauschieber serienmäßig verbaut
- 11 Kubik Ladevolumen
- Genaue Streuverteilung auch bei niedrigen Ausbringmengen
- Speziell geeignet für Hühner trockenkot, Kompost, und andere Substanzen

Fahrgestell

- Stabiler Profilrohrrahmen
- Tandemfederaggregat für besonders hohen Fahrkomfort
- BPW Achsen 25/40 km/h als Option
- Haldex 4-Rad Druckluftbremse
- TÜV 25 km/h – 40km/h Option

Universal Breitstreuwerk

- 2 liegende Fräsrollen mit 2 Streutellern
- Auswurfflügel aus Hardox
- Streuwerk mit Schnellwechselsystem
- Stauschieber mit Dosieranzeige
- 4 Kratzbodenketten (gehärtet) 10x35 mm,
- 12 t Reißkraft in U-Profilen geführt, sehr verschleißarm
- Vor- und Rücklauf mit Schnellabladevorrichtung
- Verstärkte, geschraubte Kratzbodenleiste

Modell	OL STT 130 M
Artikel Nr.	128631
zul. Gesamtgew. kg	13.000
Ladefläche (Aufbau Innenmaß), ca. L x B x H mm	4.710 x 1.950 x 1.200
Kratzbodenketten	4 Ketten
BPW, für 40 km/h geeignet, max. Tragkraft kg, bei 25 km/h	Gefedert 12.400
Spurbreite mm	1.700
Bereifung	12.5/80-18 142 A8
2-Kreis-Druckluft-Bremseinrichtung	Serie
2-liegende Walzen (Breitstreuwerk)	Serie
Streuwerkbreite Durchgang mm	1.940
Streuwerkhöhe max. mm	1.200
Arbeitsbreite (je nach Dungbeschaffenheit) mm	15-18
Sämtliche Schutzvorrichtungen; Schutzgitter vorne	Serie
Beleuchtungsanlage sowieso Unterlegkeile	Serie



STT 180 – 18 t Stalldungstreuer • Auch mit 21 t oder 24 t zul. Gesamtgewicht lieferbar

Großes Ladevolumen und Streugenaugigkeit in höchster Qualität

Der Profi-Universalbreitstreuer:

- Robuste, einfache Handhabung
- Ganzstahlwanne mit 4mm Wandung, 5mm Boden
- Hydraulische gefederte Zugdeichsel für hohen Fahrkomfort
- Kratzboden (verstärkt) mit 4 geschraubten Kratzbodenleisten mit hydraulischem Vor- und Rücklauf
- Streuwerk mit Kardantrieb (keine Kette, dadurch weniger Verschleiß)
- Auswurfbleche aus **HARDOX®**



Zwei Streuteller

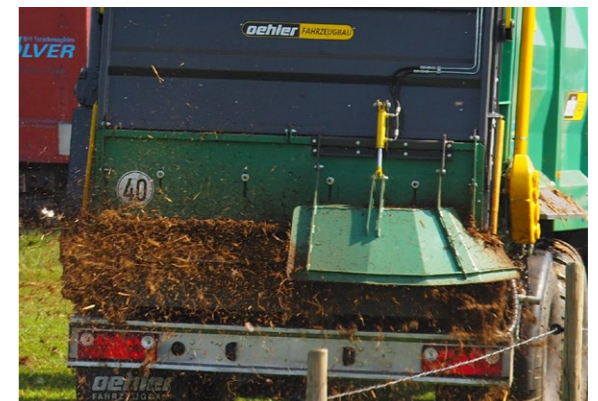

STT180 mit seitlicher Streubegrenzung



STT 180 Rückansicht



Antrieb über Kardanwelle



Kettenspannvorrichtung



STT 180 Breitstreuwerk



Kratzbodenleisten Hydraulischer Stauschieber



Modell	OL STT 180
Artikel Nr.	117864/118438/118439
zul. Gesamtgew. Kg	18.000/21.000/24.000
Ladefläche (Aufbau Innenmaß), ca. L x B x H mm	5.190 1.940 x 1.300
Zus. Aufbauabwand mm	100
Kratzbodenketten	4 Ketten
BPW, für 40 km/h geeignet, max. Tragkraft kg bei 25 km/h	gedeferte Tandem 18.000
Spurbreite mm	1.950
Bereifung	560/60 - 22.5 TL 167 A8 Flotation
Auflauf-Rückmatik-Bremseinrichtung	-
Ölbremse	Optional
2-Kreis-Druckluft-Bremseinrichtung	Serie
4-stehende Walzen (Feinstreuwerk)	-
2-liegende Walzen (Breitstreuwerk)	Serie
Hydr. Kratzbodenantrieb mit Schnellentleerung, stufenlos regelbar, Vorschub mit Vor- und Rücklauf	Serie
Streuwerk-Durchgang mm	1.940
Streuwerkhöhe max. mm	1.400
Arbeitsbreite (je nach Dungbeschaffenheit) mm und seitliche Aufstiegsleiter	max. 12.000
Sämtliche Schutzvorrichtungen; Schutzgitter vorne	Serie
Beleuchtungsanlage sowieso Unterlegkeile	Serie

Abschiebewagen TANDEM

OL ASW 200
Tandem



OL ASW 200 – Entladen mit modernster Technik

Die neue Abschiebetechnik „Die Transporttechnik der Zukunft“

- Großes Ladevolumen
- Hydraulischer Stützfuß
- Oben- und Untenanhängung mit Zugdeichselfederung
- Verschiedene Gleitdichtungen
- Transportgüter können verdichtet bzw. dosiert werden
- Stabile Mulden-Konstruktion Wandstärke 4 mm, Boden 5 mm durchgehend – nicht geschweißt
- Senkrechtrungen und Kastenprofil am oberen Muldenrand erhöhen die Stabilität
- Hydraulische Heckklappe mit zusätzlichem Ladevolumen, Korndicht
- Leistungsstarke Industriezylinder für Schiebetechnik
- Durch Abschiebetechnik keine Standsicherheitsproblem
- Einfaches Entladen: Bei unebenem Gelände und in niedrigen Hallen.

Alternativ
lieferbar als
Überladewagen
mit Hochleistungs-
förderschnecke



Modell	OL ASW 200
Artikel Nr.	100093
zul. Gesamtgew. kg	20.000 - 24.000
Leergew. ca. kg	7.900
Brücke mm, L x B x H	7.000 x 2.300 x 2.000
Plattformhöhe ca. mm*	1.450
Tragkraft pro Achse max. kg	10.000 kg
Spurbreite ca. mm	1.950 / 2.150
Bereifung	560/60-22.5 158 A8
Bremse	2-Kreis-Druckluft, 4-Rad

* Höhe je nach Reifengröße (Fabrikat)

Abschiebewagen TANDEM

OL ASW 200 B
Tandem



Abschiebewagen kombiniert mit Breitstreuwerk, Umrüstung zum Stallungstreuer

- Großes Ladevolumen
- Ganzjährige Auslastung des Fahrzeuges
- Gleichmäßige Verteilgenauigkeit durch Breitstreuwerk
- Enorm schnelle Abladezeit
- Universeller Einsatz bei Streugütern wie Rinder- und Geflügelmist, Kompost oder Kalk
- Alle Funktionen werden einfach über ein Steuerelement koordiniert



Schiebeboden



Umrüstung zum Stallungstreuer mit Breitstreuwerk



geschlossene Volumenklappe



Zwei große Streuteller

Modell	OL ASW 200 B
Artikel Nr.	116833
zul. Gesamtgew. kg	20.000 - 24.000
Leergew. ca. kg	8.300
Brücke mm, L x B x H	7.000 x 2.300 x 2.000
Plattformhöhe ca. mm*	1.450
Tragkraft pro Achse max. kg	10.000 kg
Spurbreite ca. mm	1.950 / 2.150
Bereifung	560/60-22.5 158 AB
Bremse	2-Kreis-Druckluft, 4-Rad mit ALB-Regelung auf Vorder- und Hinterachse

* Höhe je nach Reifengröße (Fabrikat)

Der Gigaliner „Mit dem intelligenten Transportsystem“

OL ASW 340
Tridem



Alternativ
lieferbar als
Überladewagen
mit Hochleistungsförderschnecke

Seitenansicht mit großer Volumenklappe



Gefederte Zugdeichsel bis max. 4 t Stützlast



Schiebeaggregat



Vorteile, die überzeugen:

- Robuste Muldenkonstruktion (keine einfachen Sandwich-Elemente)
5 mm Wandstärke, 5mm Boden
- Seitliche Rungenverstärkung
- Bis zu 60% mehr Ladevolumen durch Verdichtung (je nach Ladegut)
- Enorm schnelle Abladezeit
- Robustes Oehler Abschiebe-System auch für Schwergut
- Robolan - verschleißarme Gleitprofile (LKW Standard)
- Niedrige Bauweise dadurch günstiger Schwerpunkt
- Beste Standsicherheit
- Großes Ladevolumen bis 50 m³
- Niedrige Entladehöhe
- Geringerer Verschleiß gegenüber Kratzboden / Kettenboden
- Zuverlässig + Robust (keine anfälligen Verschleißteile)
- Automatische Schlauchrolle

Modell	OL ASW 340
Artikel Nr.	103570
zul. Gesamtgew. kg	34.000
Leergew. ca. kg	11.500
Brücke mm, L x B x H	9.000 x 2.300 x 2.000/2.500
Plattformhöhe ca. mm*	1.500
Tragkraft pro Achse max. kg	verst. Parabelfederung, max.Tragkr. bei 60 km/h 12.000
Spurbreite ca. mm	2.150
Bereifung	560/60-22.5 158 AB
Bremse	2-Kreis-Druckluft, 6-Ra

* Höhe je nach Reifengröße (Fabrikat)

Kombinationsfahrzeuge

Von 6t Einachser bis 18t Tandemfahrzeuge

Die „Meistverkauften“ Kombinationsfahrzeuge Das ideale Fahrzeug für die ganzjährige Nutzung

- Die kostengünstige Alternative
- Vom 100 % tigen 3-Seitenkipper – bei geringer Umbauzeit zum vollwertigen Holzrückewagen
- Verschiedene Kranaufbauten (auch als Z-Kran) lieferbar
- Robuste niedrige Bauweise – große Geländegängigkeit
- Alle Fahrzeuge serienmäßig mit 5 mm Bodenplatte – konische Brücke
- Großes Ladevolumen
- Alle Fahrzeuge mit BPW-Achsen (16 t ADR-Achsen)
- Alle Fahrzeuge mit TÜV-Abnahme bis 40 km/h bei maximaler Nutzlast lieferbar



OL EDK 60 K



OL EDK 60 K



OL EDK 60 K mit OL 7000

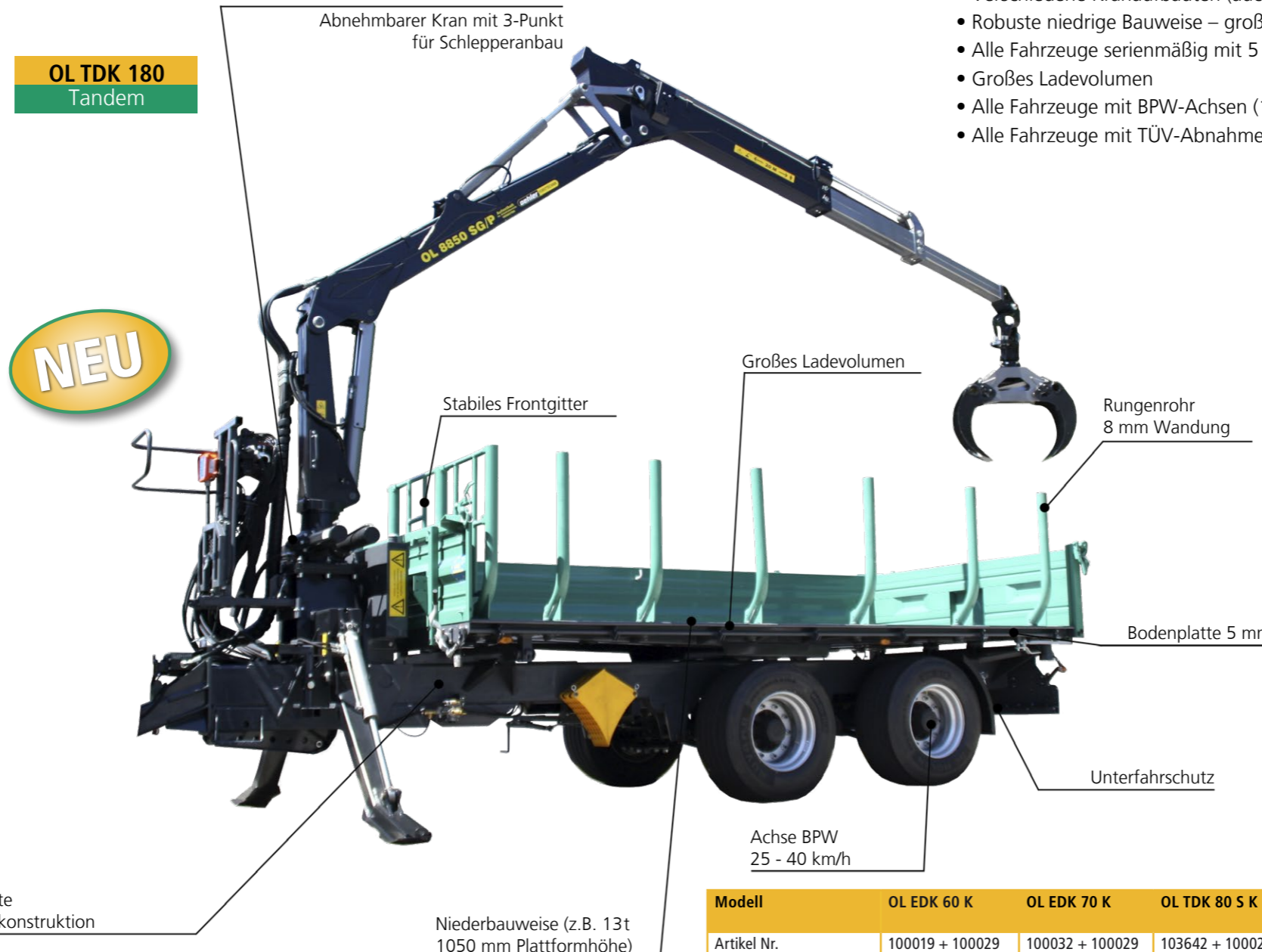

NEU

OL TDK 180
Tandem



OL TDK 80 K mit Aufsatz und Kran OL 7000 / SG

Rungenhalterung für Vollmaterial



Bodenverschlusskappe (Korndicht)



Robuste, eingeschweißte Rungenhalterung



Aufstieg mit Sitz



Modell	OL EDK 60 K	OL EDK 70 K	OL TDK 80 S K	OL TDK 80 K	OL TDK 120 K	OL TDK 130 K	OL TDK 160 K
Artikel Nr.	100019 + 100029	100032 + 100029	103642 + 100029	100037 + 101436	100050 + 101436	103618 + 101436	100056 + 100138
zul Gesamtgew. Kg	6.000	7.000	8.000	8.000	12.000	13.000	16.000
Leergew. Ca. kg (je nach Ausrüstung)	1.600	1.600	1.800	2.480	2.560	2.700	3.300
Brückengröße mm L x B x H	4000x2110(2060) x500	4000x2110(2060) x500	4000x2110(2060) x500	4500x2240(2180) x500	4500x2240(2180) x600	4500x2240(2180) x600	5000x2300(2360) x600
Plattformhöhe ca. mm*	990	990	1.180	1.180	1.180	1.210	1.320
BPW (Bergische Achsen) Tragkraft max. kg	6.500	8.000	11.000	11.000	12.400	12.400	18.000
Spurbreite ca. mm	1.700	1.700	1.700	1.700	1.700	1.700	1.850
Bereifung	13.0/75-16 TL 10 PR AW (135A8) ¹	12.5/80-18/12PR ¹	13.0/75-16 TL 10 PR AW (135A8) ²	13.0/75-16 TL 10 PR AW (135A8) ²	12.5/80-18/142 A8 ²	12.5/80-18/142 A8 ²	385/65 R 22,5 runderneuert ²
Bremseinrichtung	Auflauf-Rückfahr-automatik	2-Kreis-Druckluft	Auflauf-Rückfahr-automatik	Auflauf-Rückfahr-automatik	2-Kreis-Druckluft	2-Kreis-Druckluft	2-Kreis-Druckluft
Rungen	8	8	8	10	10	10	12

* Höhe je nach Reifengröße (Fabrikat)

Ladekräne

Das professionelle Kranprogramm

- Ladekräne von 4,50 mtr. – 9.10 mtr. Reichweite
- Robuste Kransäule mit Ölbadschwenkgetriebe
- Serie mit 3-Punktanhangung für Traktoranbau
- Stabile Holzgabel mit endlos Rotator
- Kräne für den Praxiseinsatz entwickelt
- Kranmodelle für unterschiedliche Fahrzeuggrößen geeignet
- Unterschiedliche Holzgabeln verfügbar
- Gelenke ausgebucht
- Monoblock-Gussgehäuse, sehr stabil und verschleißarm



Profi Ladekran OL 4500 SG/P



THK 80 S mit OL 4500 SG eingefahren



THK 80 S mit OL 4500 SG/P ohne Teleskop



Weitwinkelgelenk



Kreuzhebelsteuerung 7-fach mechanisch

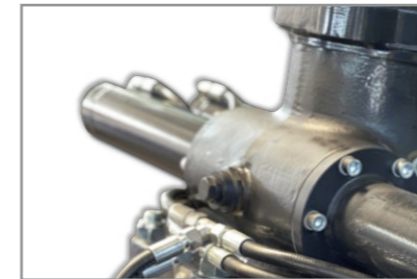

Monoblock Gussgehäuse



HZ 106

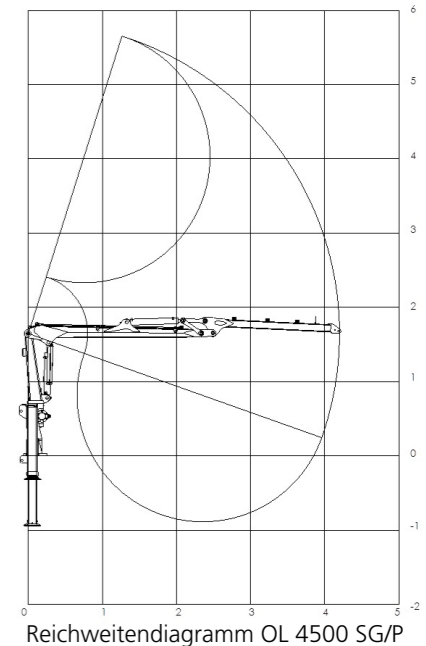

Modell	OL 4500 SG/P	OL 5600 SG/P	OL 6700 SG/P	OL 7000 SG/P	OL 7400 SG/P	OL 7550 SG/P	OL 8850 SG/P
Artikel Nr.	125150	125151	134342	125153	126989	126973	126975
Max. Reichweite / inkl. Zange m	4.2 / 4.7	5.4 / 5.9	6.4 / 7.0	6.8 / 7.4	7.1 / 7.7	7.2 / 7.8	8.6 / 9.2
Hubmoment	26 kNm	26 kNm	41 kNm	44 kNm	52 kNm	72 kNm	72 kNm
Schwenkmoment	6 kNm	7.5 kNm	12 kNm	12 kNm	15 kNm	19 kNm	19 kNm
Hubkraft 4m**	570 kg	530 kg	820 kg	850 kg	980 kg	1.350 kg	1.200 kg
Hubkraft max.**	540 kg	370 kg	450 kg	490 kg	560 kg	780 kg	510 kg
Schwenkzylinder	2	2	4	4	4	4	4
Teleskop	nein	1.3 m	1.50 m	1.6 m	1.6 m	2.0 m	3.3 m
Weitwinkelgelenk	Ja	Ja	Ja	Ja	Ja	Ja	Ja
Abstützung	A-Abstützung	A-Abstützung	A-Abstützung	Klappfüsse	Klappfüsse	Klappfüsse	Klappfüsse
Steuerung	Kreuzhebel	6 mech. + 2 el.	6 mech. + 2 el.	6 mech. + 2 el.	6-fach mech.	6-fach mech.	6-fach mech.
Rotator	30 kN	30 kN	30 kN	30 kN	40 kN	50 kN	50 kN
Zange m ²	0.16 m ²	0.16 m ²	0.18 m ²	0.18 m ²	0.23 m ²	0.23 m ²	0.23 m ²
Zange Öffnung	1.060 mm	1.060 mm	1.250 mm	1.250 mm	1.450 mm	1.450 mm	1.450 mm

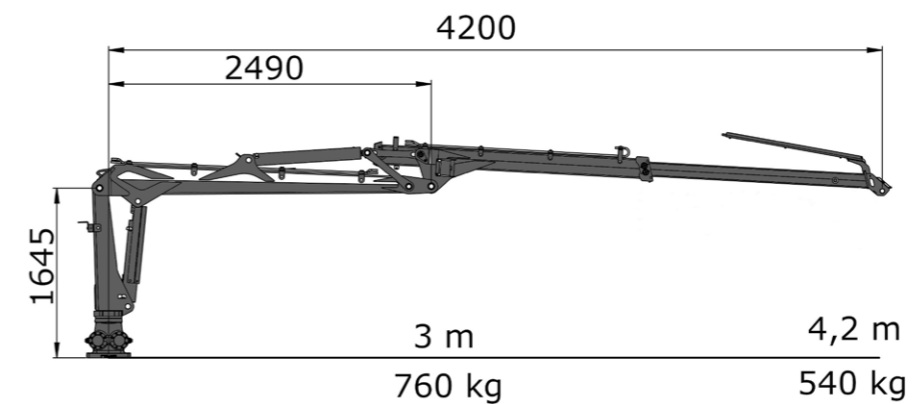

Modell	OL 4500 SG/P
Artikel Nr.	125150
Max. Reichweite / inkl. Zange m	4.2 / 4.7
Hubmoment	26 kNm
Schwenkmoment	6 kNm
Hubkraft 4m**	570 kg
Hubkraft max.**	540 kg
Schwenkzylinder	2
Teleskop	nein
Weitwinkelgelenk	Ja
Abstützung	A-Abstützung
Steuerung	Kreuzhebel
Rotator	30 kN
Zange m ²	0.16 m ²
Zange Öffnung	1.060 mm

** ohne Zange

** ohne Zange

Ladekräne

Profi Ladekräne OL 5600 SG/P



Profi Ladekräne OL 6700 SG/P



NEU

THK 90 P mit OL 6700 SG/P



Weitwinkelgelenk

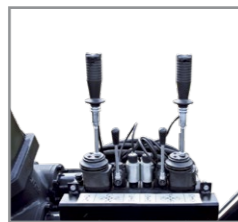

Kreuzhebelsteuerung
6-fach mechanisch
2-fach elektrisch



Teleskopfunktion

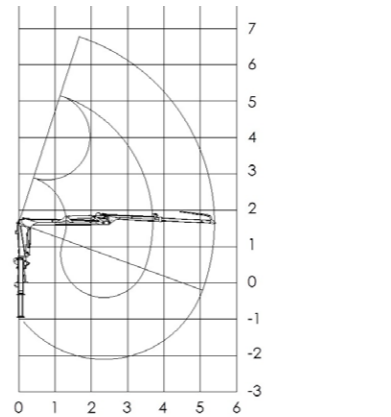

Weitwinkelgelenk

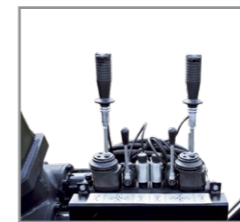

Kreuzhebelsteuerung
6-fach mechanisch
2-fach elektrisch



Teleskopfunktion

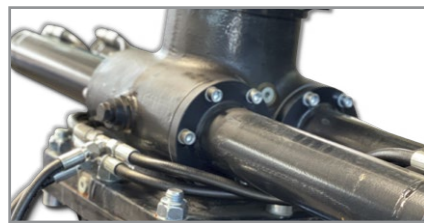
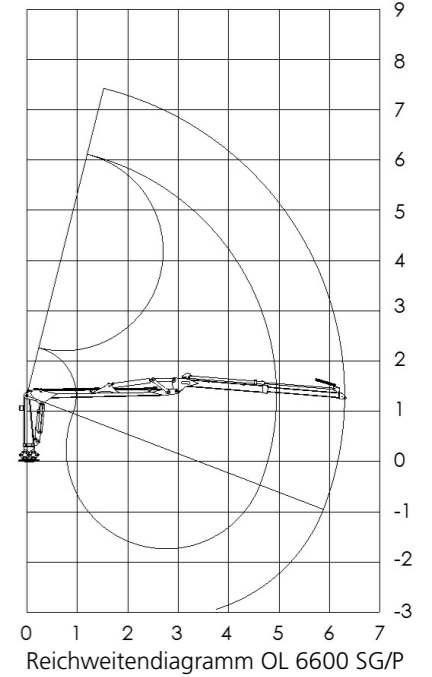

Monoblock Gussgehäuse



HZ 106

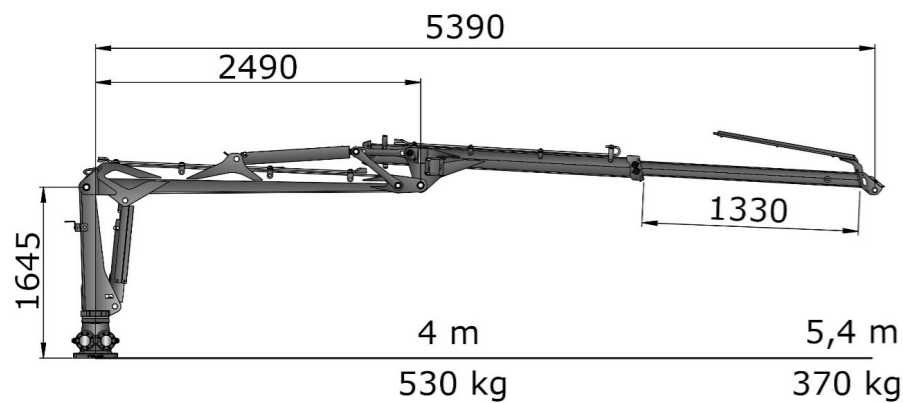

Modell	OL 5600 SG/P
Artikel Nr.	125151
Max. Reichweite / inkl. Zange m	5,4 / 5,9
Hubmoment	26 kNm
Schwenkmoment	7,5 kNm
Hubkraft 4m**	530 kg
Hubkraft max.**	370 kg
Schwenkzylinder	2
Teleskop	1,3 m
Weitwinkelgelenk	Ja
Abstützung	A-Abstützung
Steuerung	6 mech. + 2 el.
Rotator	30 kN
Zange m ²	0,16 m ²
Zange Öffnung	1,060 mm

** ohne Zange

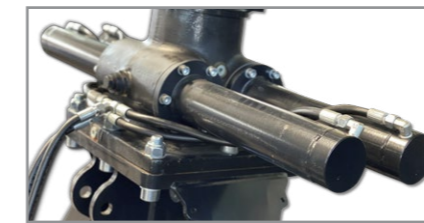

Monoblock Holzrückekran



HZ 125

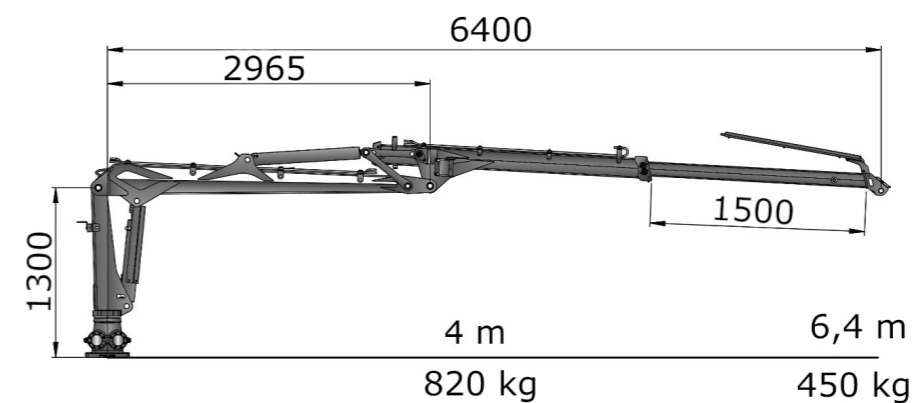

Modell	OL 6700 SG/P
Artikel Nr.	134342
Max. Reichweite / inkl. Zange m	6,4 / 7,0
Hubmoment	41 kNm
Schwenkmoment	12 kNm
Hubkraft 4m**	820 kg
Hubkraft max.**	450 kg
Schwenkzylinder	4
Teleskop	1,50 m
Weitwinkelgelenk	Ja
Abstützung	A-Abstützung
Steuerung	6 mech. + 2 el.
Rotator	30 kN
Zange m ²	0,18 m ²
Zange Öffnung	1,250 mm

** ohne Zange

Ladekräne

Profi Ladekräne OL 7000 SG/P

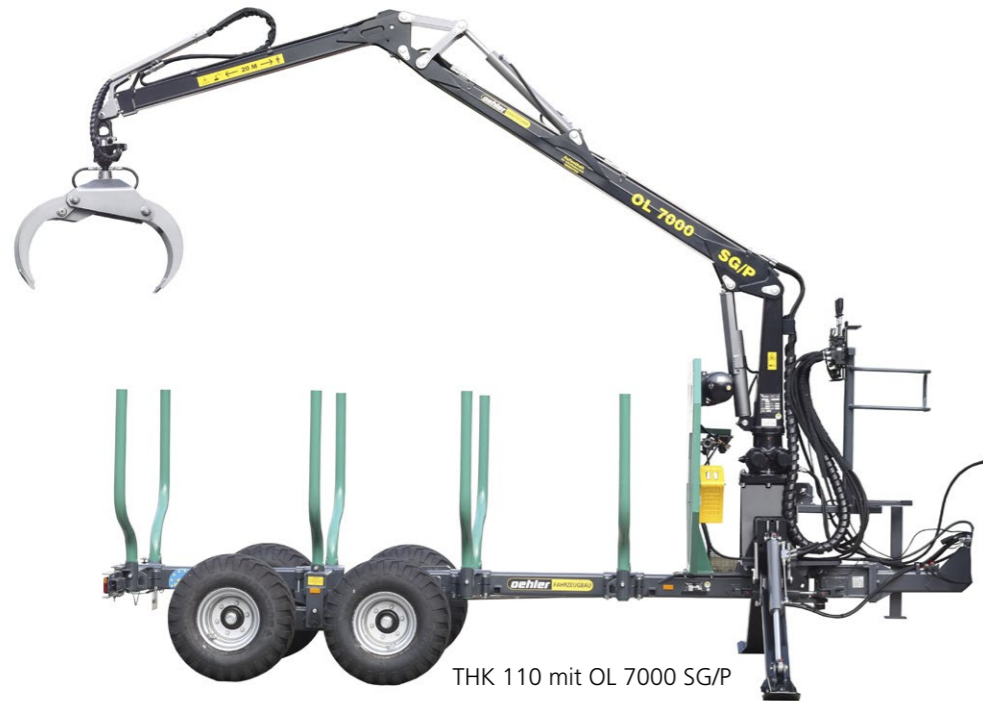

Weitwinkelgelenk

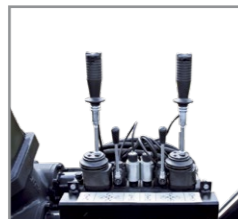

Kreuzhebelsteuerung
6-fach mechanisch
2-fach elektrisch



Teleskopfunktion



Monoblock Gussgehäuse



HZ 125

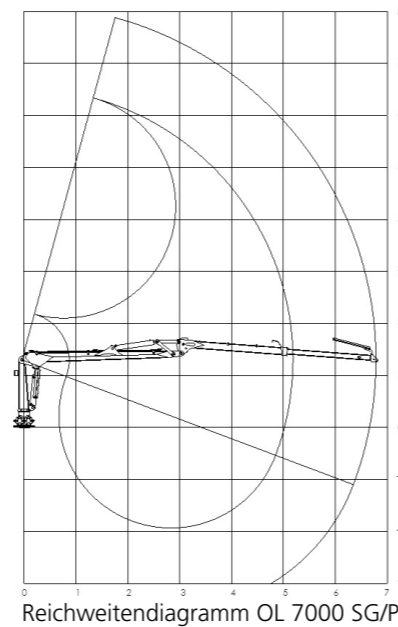
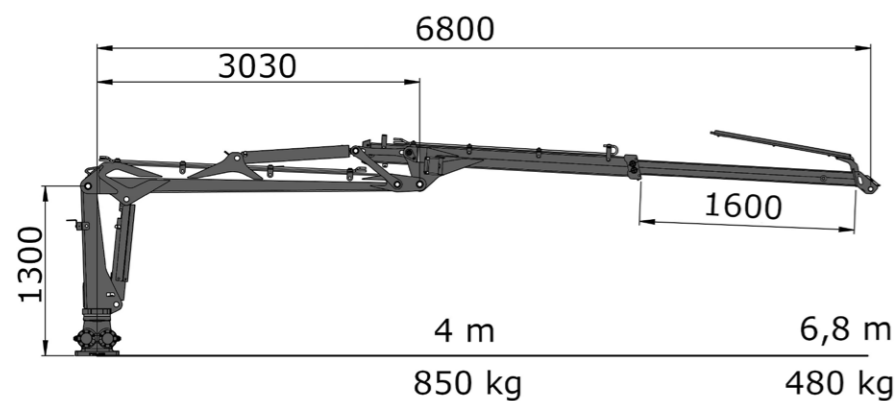

Modell	OL 7000 SG/P
Artikel Nr.	125153
Max. Reichweite / inkl. Zange m	6,8 / 7,4
Hubmoment	44 kNm
Schwenkmoment	12 kNm
Hubkraft 4m**	850 kg
Hubkraft max.**	490 kg
Schwenkzylinder	4
Teleskop	1,6 m
Weitwinkelgelenk	Ja
Abstützung	Klappfüsse
Steuerung	6 mech. + 2 el.
Rotator	30 kN
Zange m ²	0,18 m ²
Zange Öffnung	1.250 mm

** ohne Zange

Profi Ladekräne OL 7400 SG/P



Weitwinkelgelenk



6-fach-Steuerung



Teleskopfunktion



Monoblock Gussgehäuse



HZ 145

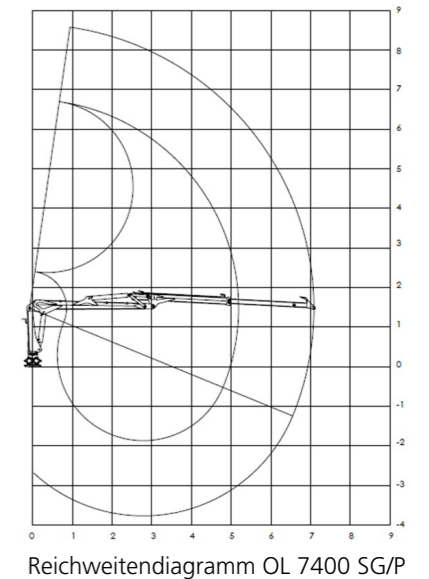
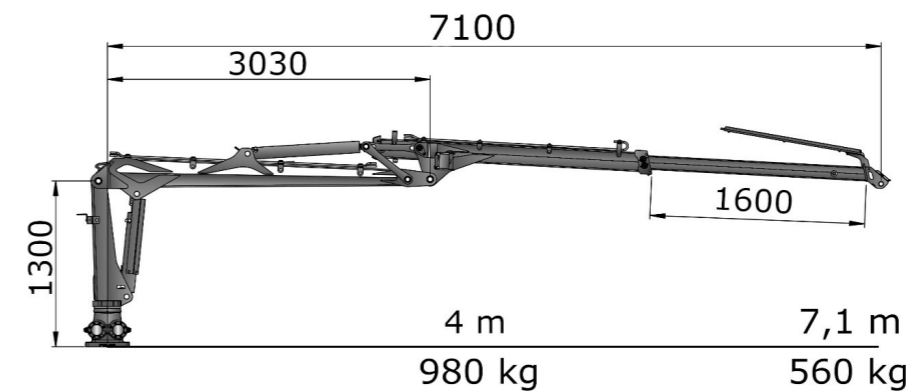

Modell	OL 7400 SG/P
Artikel Nr.	126989
Max. Reichweite / inkl. Zange m	7,1 / 7,7
Hubmoment	52 kNm
Schwenkmoment	15 kNm
Hubkraft 4m**	980 kg
Hubkraft max.**	560 kg
Schwenkzylinder	4
Teleskop	1,6 m
Weitwinkelgelenk	Ja
Abstützung	Klappfüsse
Steuerung	6-fach mech.
Rotator	40 kN
Zange m ²	0,23 m ²
Zange Öffnung	1.450 mm

** ohne Zange

Ladekräne

Profi Ladekräne OL 7550 SG/P



Weitwinkelgelenk

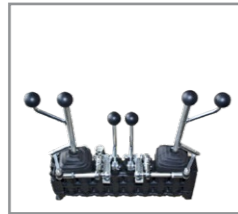

6-fach-Steuerung



Teleskopfunktion



Monoblock Gussgehäuse



HZ 145

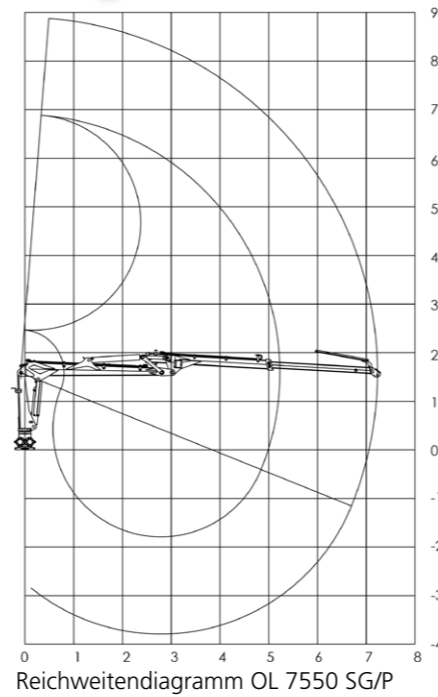

Profi Ladekräne OL 8850 SG/P



Weitwinkelgelenk



6-fach-Steuerung



Teleskopfunktion

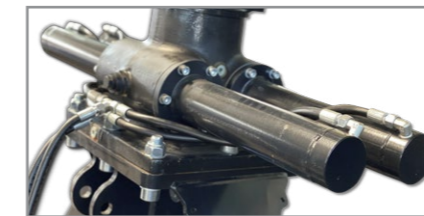

Monoblock Holzrücke crane



HZ 145

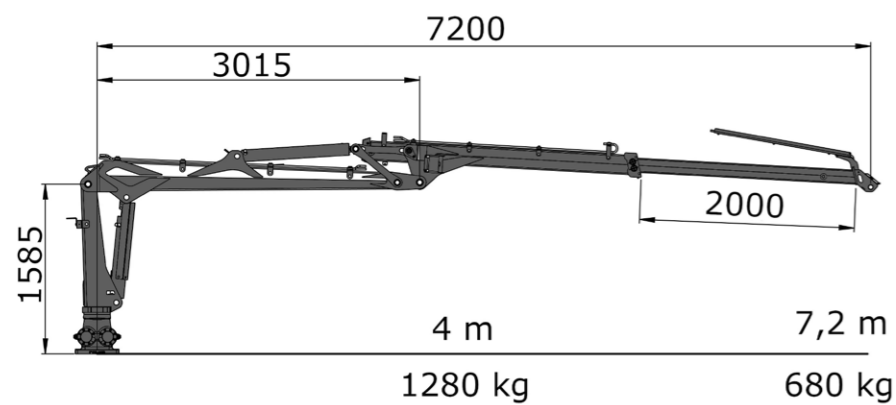
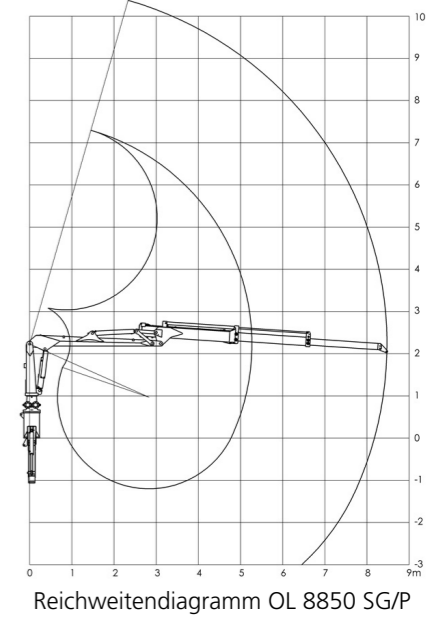

Modell	OL 7550 SG/P
Artikel Nr.	126973
Max. Reichweite / inkl. Zange m	7.2 / 7.8
Hubmoment	72 kNm
Schwenkmoment	19 kNm
Hubkraft 4m**	1.350 kg
Hubkraft max.**	780 kg
Schwenkzylinder	4
Teleskop	2.0 m
Weitwinkelgelenk	Ja
Abstützung	Klappfüsse
Steuerung	6-fach mech.
Rotator	50 kN
Zange m ²	0.23 m ²
Zange Öffnung	1.450 mm

** ohne Zange

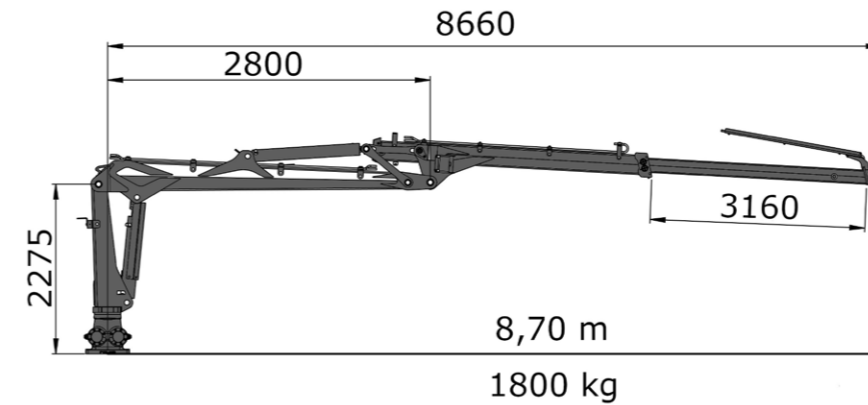

Modell	OL 8850 SG/P
Artikel Nr.	126975
Max. Reichweite / inkl. Zange m	8.6 / 9.2
Hubmoment	72 kNm
Schwenkmoment	19 kNm
Hubkraft 4m**	1.200 kg
Hubkraft max.**	510 kg
Schwenkzylinder	4
Teleskop	3.3 m
Weitwinkelgelenk	Ja
Abstützung	Klappfüsse
Steuerung	6-fach mech.
Rotator	50 kN
Zange m ²	0.23 m ²
Zange Öffnung	1.450 mm

** ohne Zange

Ladekräne

Die Profi Z-Kräne von 6,3 bis 7,0 m lieferbar

Der Alleskönner:

- Forst
- Agrar
- Galabau

OL 6300 Z
Tandem

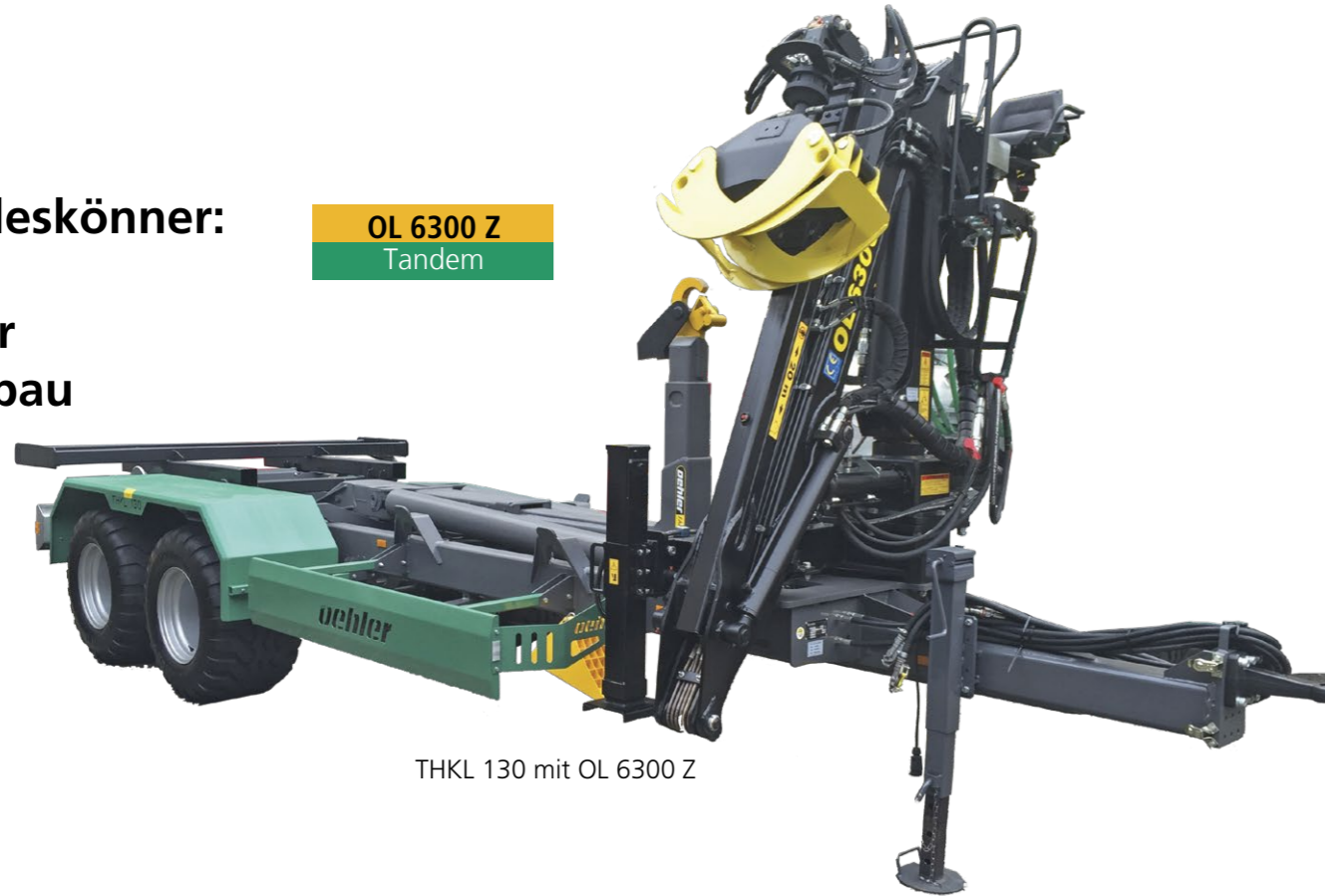

THKL 130 mit OL 6300 Z



OL TDK 80 K mit Laubaufsatz und Kran OL 6300 Z

- Kompakte LKW Bauweise
- Gelenke ausgebucht
- Aufstieg mit Klappsitz
- Sehr gute Übersicht
- Klapp- oder H-Abstützung
- Serie mit Zylinderschutz



Tank eigene Ölversorgung



THKL 130 mit OL 6300 Z

Modell	OL 6300 Z	OL 7000 Z	OL 8900 Z
Artikel Nr.	102261	100183	130169
Max. Reichweite	6.3	7.0	8.9
Schwenkbereich*	400	400	400
Hydr. Unterstützung	Klappstützen seitl. verstellbar	Klappstützen seitl. verstellbar	Klappstützen seitl. verstellbar
Teleskop mm	1.150	1.200+1.200	1.580+1.580
auch für Anbau an Traktor-Hydraulik möglich	nur für Anbau	nur für Anbau	nur für Anbau
Hubleistung bei max. Reichweite kg*	500	900	750
Hubleistung bei 4 m ca. kg	700	1600	1800
Anzahl Schwenkzylinder	4	4	4

** ohne Zange

Kransteuerungen

Serienmäßige Kransteuerungen

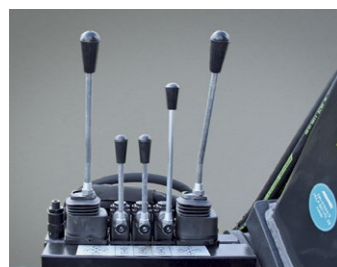

Kreuzhebelsteuerung
7-fach mechanisch

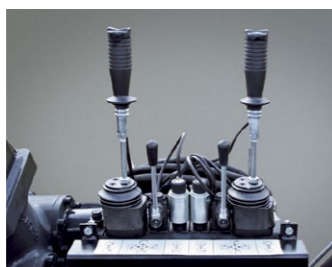

Kreuzhebelsteuerung
6-fach mechanisch, 2-fach elektrisch

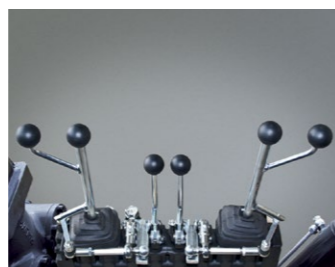

6-fach Steuerung mechanisch



Hand-/Fußbedienung kombiniert

Modell	OL4500SG/P	OL5600SG/P	OL6700SG/P	OL7000SG/P	OL7400SG/P	OL7550SG/P	OL8850SG/P	OL6300Z	OL7000Z	OL8900Z
Kreuzhebel Steuerung, 7-fach mechanisch	Serie	-	-	-	-	-	-	-	-	-
Kreuzhebel Steuerung, 6-fach mechanisch, 2-fach elektrisch	-	Serie	Serie	Serie	-	-	-	-	-	-
6-fach Steuerung mechanisch	-	-	-	-	Serie	Serie	Serie	-	-	-
Hand-/Fußbedienung kombiniert	-	-	-	-	-	-	-	Serie	Serie	Serie
Joystick/Kabinensteuerung	Optional*									
Kabelsteuerung	Optional*									
Funkfernsteuerung	Optional*									

*Um-/Nachrüstung möglich

Zusätzliche Profi-Kransteuerungen

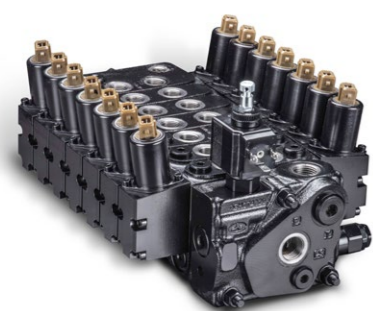

X 50
Profi-Ventil

- Volumenstrom bis **80 l/min**

- Mit Druckwaagen Proportionalventil
- Konstant - Pumpe - Serie
- Druckwaagentechnik
- Nachlaufregelung in Sandwich Bauweise
- Speziell abgestimmte Steuerschieber welche eine durch diese Anpassung ein perfektes
- Zusammenspiel der jeweiligen Funktionen bietet
- 8 Funktionen serienmäßig
- Sichereres u. Materialschonendes Arbeiten
- Lastunabhängiges Arbeiten
- Für Z- Kräne geeignet
- Load Sensing fähig, Optional!



X 100
Profi-Ventil

- Volumenstrom bis **120 l/min**
- **alle Funktionen zu jeder Zeit**

Joystick-/Kabinensteuerung mit Kabel

Die Joysticks haben eine angenehme Oberfläche und eine ergonomische Handballenablage. Perfekt gerade auch für lange Tage im Forst. Pro Joystick sind 6 Funktionen proportional steuerbar. Alle 6 Funktionen sind ergonomisch optimiert und bequem erreichbar. 3 je Joystick, somit sind alle Kranfunktionen extrem feinfühlig steuerbar.



Profi Ventil X50 bis OL 7000 SG/P

Art. Nr.: 132431

Profi Ventil X100 ab OL 7400 SG/P

Art. Nr.: 132432

Kabelsteuerung

Die Lösung schlägt die Brücke zwischen einer Funksteuerung und der Kabinensteuerung. 2 Joystick verbaut in einer Box, Kabelsatz, Ventil, Plug'n Play



Profi Ventil X50 bis OL 7000 SG/P

Art. Nr.: 132433

Profi Ventil X100 ab OL 7400 SG/P

Art. Nr.: 132434

Funkfernsteuerung HBC Linus

Die ergonomische Steuerung mit Linearhebel für eine besonders feinfühlige Bedienung 6 Positionen für verschiedene Kombinationen von Drucktastern, Kipp- oder Drehschaltern/-tastern, STOP-Schlagschalter, Bis zu 5 Schaltbefehle (Ein / Aus). Bis zu 6 stufenlose Befehle, Akku Standzeit bei Dauereinsatz: bis zu 20 Stunden, LED zur Anzeige des Betriebs-/Akkustatus. Inkl. Hüftgurt, nur 1,6 kg Gewicht.



Profi Ventil X50 bis OL 7000 SG/P

Art. Nr.: 132427

Profi Ventil X100 ab OL 7400 SG/P

Art. Nr.: 132428

Funkfernsteuerung HBC PROFI

Die Präzision auf höchstem Niveau beweist die HBC Profi Funkanlage. Die ergonomische Steuerung 4 Geschwindigkeitsbereiche für besonders präzises Arbeiten. Hydraulikventile und Steuerung sind perfekt und präzise aufeinander abgestimmt. Inkl. Teach Akku: Enorm einfache Konfiguration der Profi Funksteuerung mit dem "Teach-Akku". Bis 120 mt. Reichweite. Einfach statt dem Akku einsetzen und schnell die Feinfühligkeit konfigurieren, bequemer Hüfttragegurt. Nur 2 kg Gewicht.



Profi Ventil X50 bis OL 7000 SG/P

Art. Nr.: 132269

Profi Ventil X100 ab OL 7400 SG/P

Art. Nr.: 132259

Funkfernsteuerung auch bei Kranseilwinde möglich



Ladekräne - Holzrückewagen

Der kleine Profi-Holzrückewagen 8 t Auflaufbremse 10/11 t Druckluft - mit TÜV Abnahme

Rückewagen mit robustem Einrohrrahmen



Universal-Holzrückewagen



Stehpodest mit Halterung für Steuergerät – optional



THK 110 E mit Kran OL 7000 SG/P



THK 90 P mit Kran OL 6550



THK 90 P mit Reisigwanne

- Mit Auflaufbremse bis 8t Gesamtgewicht
- TÜV Abnahme 8t 25 km/h
- Doppelrahmen (Rechteckrohr)
- Universal Transportmöglichkeit
- Rungen können seitlich mit Holz geschlossen werden
- Geschlossene Ladefläche

- Stufenlose Achsverstellung
- Stabile Rungen verstellbar
- Achsen BPW 25/40 km/h
- Pendelachse mit großem Ausgleich

- Große Wendigkeit durch Deichsellenkung mit überdimensioniertem Zylinder
- Stabiler Einrohrrahmen 10t Gesamtgewicht
- Serienmäßig 4-Rad gebremst bei THK 110 E

- Großer Pendelausgleich
- Rungen + Achse verstellbar
- Sehr wendig durch Deichsellenkung

- Serienmäßig mit Zylinderschutz
- Bremsenrichtungen: Auflaufbremse u. Ölbremse
2-Kreis-Druckluftbremsanlage Ölbremse

Ladefläche EHK 80



Einrohrrahmen mit verstellbaren Rungen



Modell	OL EHK 80	OL THK 80 S	OL THK 90 P	OL THK 110 E
Artikel Nr.	103078	124579	106447	102658
zul. Gesamtgewicht kg	7600	8000	8000/10000	11000
Leergewicht ca. kg (je nach Ausrüstung)	1240	1300	1600	1700
Ladelänge mm	3550	3000	4000	4100
Ladehöhe mm	1470	1270	1300	1400
Ladebreite ca. mm	1230 - 1800	830 - 1730	900 - 1650	800 - 1800
Achsen Tragkraft max. kg	BPW 6.500 bis 40 km/h	robuste Pendelachse	robuste Pendelachse	BPW Tandem Pendelachse bis 40 km/h 12000
Spurbreite ca. mm	1700	1700	1650	1650
Bereifung	40.0/60-15-5	30.0/80-15.3 TL 138 AB Rot+	11.5/80-15.3/12 PR	400/60x15.5
Bremsenrichtung	Auflaufbremse	Auflaufbremse	Auflauf-, hydraulische-, 2-Kreis Druckluftbremse	2-Kreis-Druckluft
Rungen	8	6	8	8

* Höhe je nach Reifengröße (Fabrikat)

Holzrückewagen

Die Premiumklasse



OL THK 130
Tandem

OL THK 130 mit Kran OL 7200 SG/P

- Robustes Fahrgestell, Doppelrahmen (Rechteckrohr)
- BPW-Pendelachsen
- 4-Rad gebremst

- Beleuchtungsanlage mit Schutzgitter
- 2 Lenkzylinder
- TÜV-Abnahme in 25-40 km/h bei max. Nutzlast

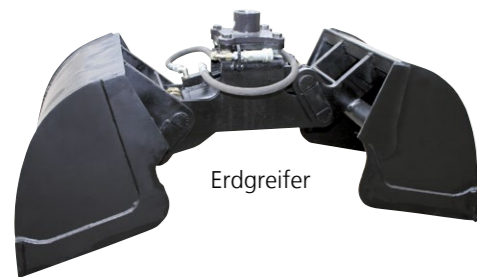

Erdgreifer

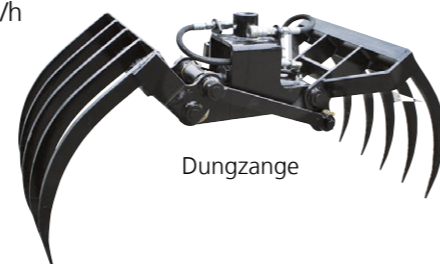

Dungzange

Kompakter stabiler Doppelrohrrahmen



Beleuchtungsanlage mit Schutzgitter



Stabile Rungen



Ausziehbarer Rahmen

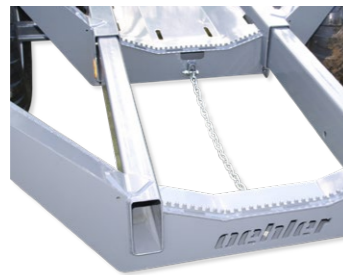

OL THK 160
Tandem

OL THK 160 mit Kran OL 8850 SG/P

Stabiler und ausziehbarer Doppelrohrrahmen

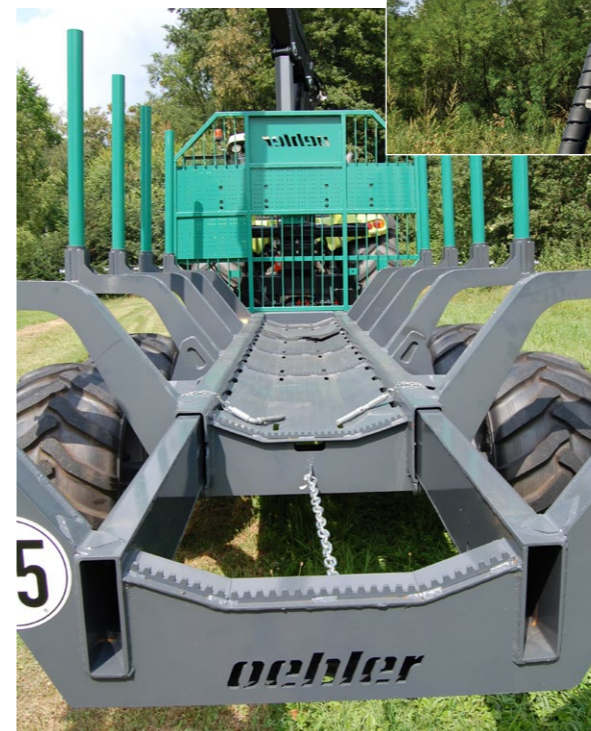

- Beleuchtungsanlage mit Schutzgitter
- 2 Lenkzylinder
- Haldex Druckluftanlage
- Ausziehbarer Rahmen (900 mm)
- Kransitz optional

Modell	OL THK 130	OL THK 160
Artikel Nr.	104730	102655
zul. Gesamtgewicht kg	13000	16000
Leergewicht ca. kg (je nach Ausrüstung)	2120	3400
Ladelänge mm	4100 - 5100	4500/5400
Ladehöhe mm	1600	1800
Ladebreite ca. mm	800 - 1900	830 - 2120
Achsen Tragkraft max. kg	BPW Tandem Pendelachse bis 40 km/h 12000	BPW Tandem Pendelachse bis 40 km/h 18000
Spurbreite ca. mm	1660	1950
Bereifung	40.0/60-15-5/145 AB	50.0/45-20 18 PR
Bremseinrichtung	2-Kreis-Druckluft	2-Kreis-Druckluft
Rungen	10	12 - 14

* Höhe je nach Reifengröße (Fabrikat)

Ausrüstungsmöglichkeiten OPTIONAL



Schotterklappe 3-Seiten-Kipper



Schotterklappe 3-Seiten-Kipper



Schotterklappe Steinmulde



Hydraulischer Stützfuß



Stützrad



Scherenstützfuß



Kartoffelblech rückwärtig



Kartoffelblech seitlich



Kartoffelblech geschlossen

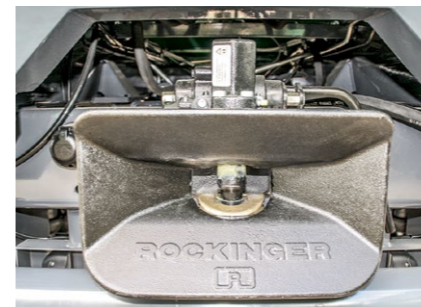

Automatische Anhängerkupplung



Anhängerkupplung max. 8 t



Unterfahrerschutz



Schrägstellstützen



Schrägstellstützen



Bordwand-Hebefeder jeweils l+r



Zurröse aufgeklappt



Zurröse geschlossen



Verstellbarer Unterfahrerschutz



Kornschieber



Kornschieber mit Kornschütte



Kornschieber mit Feindosierung



Kugelkopf



Zugöse



Gefederte Zugdeichsel bis max. 4t Stützlast



Bordwand Weinbau

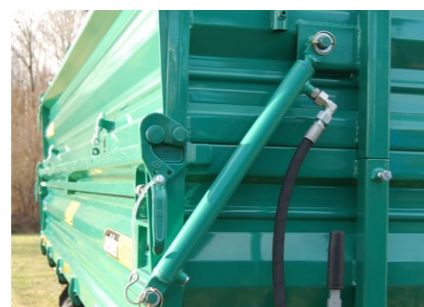

Hydraulisch verschließbare Bordwand



Bordwandverstärkung Weinbau

Ausrüstungsmöglichkeiten OPTIONAL



Gelenkwelle mit Weitwinkel und Nockenschaltkupplung



Werkzeugkiste



Ersatzradhalterung



V-Deichsel



Y-Deichsel



Mühlendreieck



Niederbauweise - Feder unter Achse



Zwangslenkung



Zwangslenkung



Zentralverriegelung bis 7 t



Zentralverriegelung ab 8 t



Kipplager mit Überkreuzstecksicherung



Lenkachse Tandem



Lenkachse Tridem



Nachlauflenkung



Warntafel vorne



Warntafel hinten



Seitenmarkierungsleuchte

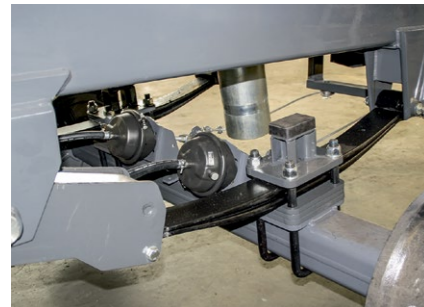

Parabelfederung



Blattfeder

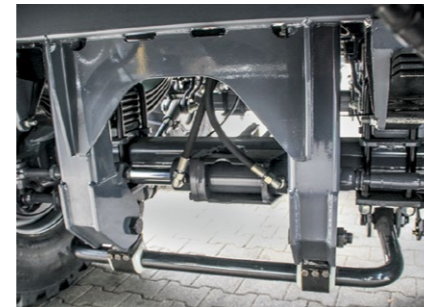

Stabilisator



Unterlegkeile



Tank Eigene Ölversorgung



7 poliger Stecker



Duomatic Fahrzeug Front



Duomatic Fahrzeug Rückseite



Duomatic



2. Öl- und Druckluftanschluss

Ausrüstungsmöglichkeiten OPTIONAL



Cabriplane



OL ZDK 180 mit hydraulischem Cabrioverdeck



Rollplane



ZDK 120 mit Rollplane



ZDK 120 mit Rollplane Rückseite

Flip Tarp Netzplane Mulde/Abschiebewagen



Rollplane Häckselwagen



OL ZDK HW 120 mit Rollplane



OL ZDK HW 120 seitlich angekippt

Schiebeplane Mulde/Abschiebewagen



Rollplane bei Kornschnecke



OL DDK 240 mit zusammengeklappter Kornschnecke



OL DDK 240 mit Kornschnecke

Ausrüstungsmöglichkeiten OPTIONAL



OL EDK 60 mit Flügeltüren



OL EDK 60 S mit Dreipunktbau und Zapfwellendurchtrieb mit Holzspalter OL 190

Hydraulisch klappbare Aufsätze



Hydraulisch abklappbarer Aufsatz

Sonderlackierung



Beleuchtung



Beleuchtung ab ZDK 180



Beleuchtung ab ZDK 180 bis DDK mit Schutzgitter



Beleuchtung EDK 20 - EDK 80



Beleuchtung mit Schutzgitter EDK 20 - EDK 80

Sonderbau



Fahrzeugbau | Forstgeräte | Gartentechnik



...Qualität und Innovation aus dem Schwarzwald

BLACK FOREST EDITION



Fragen Sie uns an...

Windschläger Str. 105-107
D-77652 Offenburg-Windschläg
Telefon: +49(0)781/9139-0
Telefax: +49(0)781/9139-30
Internet: www.oehlermaschinen.de
E-Mail: info@oehlermaschinen.de

Filiale Ost:

Zeppelin-Straße 13-15
D-07819 Triptis
Telefon: +49(0)36482/373-0
Telefax: +49(0)36482/373-18
E-Mail: info@oehlermaschinen-triptis.de



Version: 2021-09